

TIPO VEICOLO: FIAT MAREA 1.6 - 16 V
 TIPO INIEZIONE: Multipoint Marelli IAW 49 F B5
 SIGLA MOTORE: 182 A 4000
 ANNO DI FABBRICAZIONE: 05/1998

COMPONENTI:

Kit IGS GPL 4 cilindri (Cod. 604702000)
 File: MAREA_16_98_49FB5_G_002.s19
 Emulatore LR 35 (628412000)
 Serbatoi consigliati (toroidale lt. 48 Ø 220 x 600 - cilindrico lt 80 Ø 360 x 900)

AVVERTENZE: Oltre alla presente scheda di installazione consultare il Manuale Installazione Regolazione IGSsystem .

Lo schema di montaggio riportato è relativo ad un modello dotato dei seguenti accessori:

<input checked="" type="checkbox"/>	SERVOSTERZO	<input checked="" type="checkbox"/>	CLIMATIZZATORE
<input type="checkbox"/>	CAMBIO AUTOMATICO	<input type="checkbox"/>	ABS

Prima di iniziare l'installazione consigliamo di verificare la possibilità di posizionare i componenti meccanici come indicato nella fotografia "F1" . La mancanza / presenza di accessori rispetto a quelli sopra indicati potrebbe comportare una diversa disposizione dei componenti meccanici.

La variazione delle lunghezze dei tubi di raccordo tra dosatore / distributore (punto 2), distributore / ugelli (punto 3) e della posizione di montaggio degli ugelli sul collettore d'aspirazione (punto 4) pregiudica il corretto funzionamento dell'intero sistema.

Nel caso si rendesse necessario variare le lunghezze dei tubi sopra indicati preghiamo contattare il Centro Assistenza Tecnica LANDI RENZO.

POSIZIONAMENTO COMPONENTI

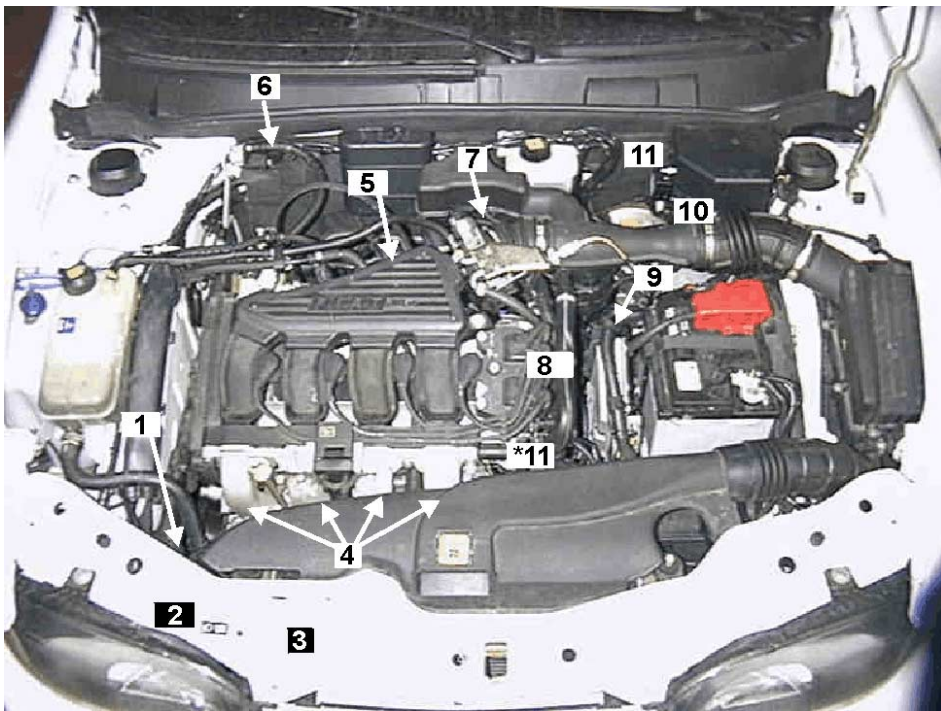

- MECCANICI**
- 1) Riduttore di pressione IG1
 - 2) Dosatore/valvola cut-off
 - 3) Distributore.
 - 4) Ugelli iniettori
 - 5) Presa pressione assoluta
- ELETTRICI**
- 6) Sonda Lambda
 - 7) TPS
 - 8) Sottochiave
 - 9) Antenna
 - 10) Centralina IGS
 - 11) Emulatore
 - *11) Connettore iniettori

F1

TIPO VEICOLO: FIAT MAREA 1.6 - 16 V
TIPO INIEZIONE: Multipoint Marelli IAW 49 F B5
SIGLA MOTORE: 182 A 4000
ANNO DI FABBRICAZIONE: 05/1998

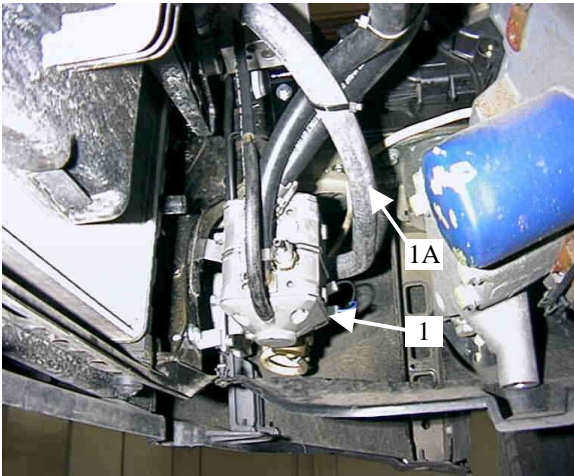

1) RIDUTTORE DI PRESSIONE IG1

Fissare il riduttore di pressione sulla parte inferiore del longherone lato passeggero a fianco del radiatore

1A) Tubo di collegamento RIDUTTORE / DOSATORE

Ø 14 x 22 mm.
 lunghezza mm. 730

F 2 (vista dal lato inferiore del vano motore)

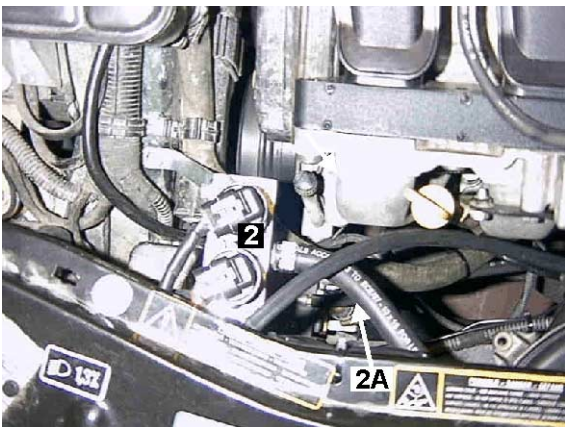

2) DOSATORE/ELETTROVALVOLA CUT-OFF

Fissare il dosatore sulla parte anteriore del longherone lato passeggero, tra il radiatore ed il fanale.

Orientare il tubo dell'elettrovalvola cut-off verso il basso e serrare il dado di fissaggio al corpo dosatore

2A) Tubo di collegamento DOSATORE/ DISTRIBUTORE

Ø 10 x 18 mm.
 lunghezza mm. 250

F 3



3) DISTRIBUTORE

Posizionare il distributore in senso verticale tra i due rami centrali del collettore d'aspirazione e il radiatore.

Montare il distributore su una staffa sagomata che segue la curvatura dei collettori d'aspirazione e fissarla sotto al bullone di sinistra del tappo di rabbocco olio motore. Tappare il foro di entrata gas adiacente agli ugelli e montare la spola con il raccordo angolato sul foro opposto agli ugelli.

Per la tenuta del tappo e della spola sopra descritti utilizzare un sigillante frena filetti.

3A) Tubi di collegamento DISTRIBUTORE / UGELLI

Ø 4 X 6 mm.
 Lunghezza mm. 180 ciascuno

F 4

TIPO VEICOLO: FIAT MAREA 1.6 - 16 V
TIPO INIEZIONE: Multipoint Marelli IAW 49 F B5
SIGLA MOTORE: 182 A 4000
ANNO DI FABBRICAZIONE: 05/1998

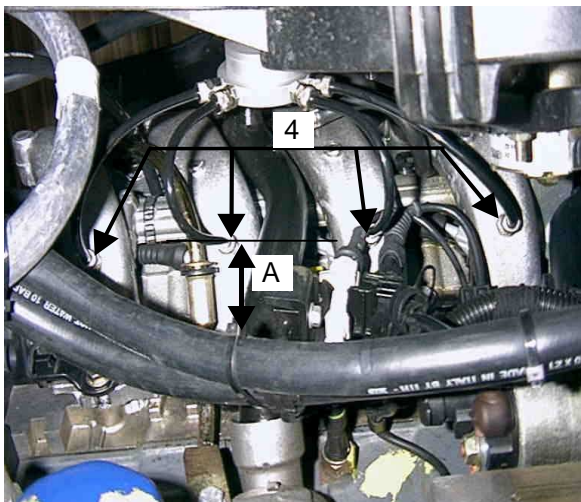

4) UGELLI INIETTORI

Montare gli ugelli nella parte inferiore dei collettori d'aspirazione. Per effettuare i fori la distanza dalla flangia d'attacco del motore è di: **mm. 65** (quota "A").

Forare i collettori con punta $\varnothing 7$ e filettare con maschio **M 8 X 1** (prima di procedere all'operazione di foratura e filettatura si consiglia di smontare il collettore d'aspirazione).

ATTENZIONE

Per il fissaggio degli ugelli utilizzare un sigillante frena filetti.

F 5 (vista dal lato inferiore del vano motore)



10) CENTRALINA IGS

Installarla sotto al manicotto d'aspirazione tra la batteria e la vaschetta olio freni, mantenendo il connettore rivolto verso l'alto, orientando l'uscita dei cavi verso il motore.

F6

5) PUNTO PRESA PRESSIONE ASSOLUTA (MAP)

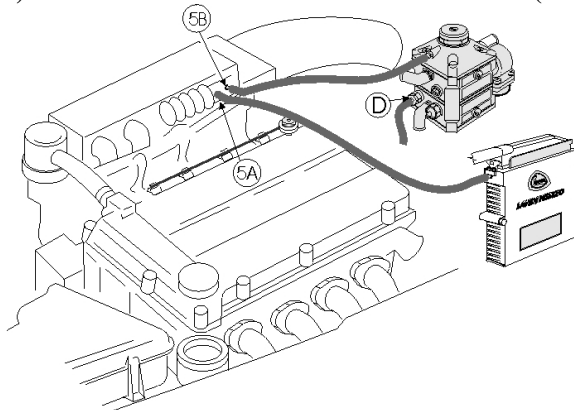
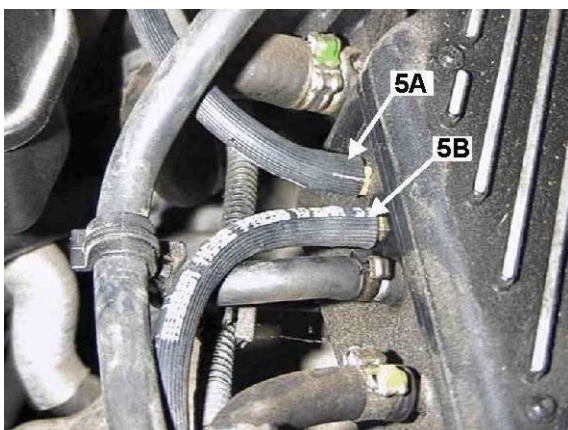

I punti di presa pressione assoluta devono essere sdoppiati come indicato nello schema riportato sopra.

Collegamento centralina - Forare $\varnothing 3$ il tubetto originale presente sul collettore d'aspirazione (**5A**) ed effettuare il collegamento diretto alla presa map della centralina IGS.

Collegamento riduttore - Forare $\varnothing 5$ e filettare con maschio M6x1 il collettore d'aspirazione nel punto **5B** vicino al tubetto originale, utilizzare la spola presente in confezione. Mantenere la lunghezza dei tubi $\varnothing 5 \times 10,5$ ragionevolmente corti. D = Valvola di sicurezza.

ATTENZIONE: Collegare alla valvola di sicurezza un tratto di tubo $\varnothing 5 \times 10,5$ (MAP), tale da consentire il convogliamento verso l'esterno del vano motore in zona ventilata e distante da sorgenti di calore e apparecchiature elettriche l'eventuale sovrappressione di gas. Il tratto terminale di questo tubo dev'essere rivolto verso terra.

Dati, descrizioni e illustrazioni hanno solo valore indicativo e LANDI RENZO S.p.a. si riserva il diritto di apportare, a suo criterio e senza preavviso, migliorie o modifiche.

SCHEMA ELETTRICO DI COLLEGAMENTO:

rif. a Cablaggio IGS
 disegno

Cablaggio vettura

6	Sonda lambda fili VIOLA GRIGIO.....	Individuare il connettore a 4 vie NERO, reperibile sulla paratia vano motore/ tergicristallo. <u>Interrompere</u> il filo NERO - collegare al capo proveniente dalla sonda - collegare al capo proveniente dalla centralina
7	TPS 1 (lineare) Filo BLU / GIALLO ... TPS 2 (switch) filo BLU / NERO	Effettuare il collegamento sul connettore a 3 vie presente sul corpo farfallato - contatto "C" filo BIANCO/ ROSSO - lasciare isolato NON COLLEGARE
8	Sottochiave +15 filo ROSSO.....	Effettuare i collegamenti sul connettore a 3 vie della bobina d'accensione - contatto n° 2 filo ARANCIO / NERO.
9	Antenna filo MARRONE	Effettuare i collegamenti sul connettore a 52 vie grande della centralina iniezione - contatto n° 4 filo VIOLA
11	Servizi benzina fili GIALLI	Collegamento per effettuare sovrapposizione carburante - collegare un filo a massa - collegare il restante al faston maschio 6.3 presente sull'emulatore
1	Sensore di temperatura filo ARANCIO ...	- collegare al faston maschio 6.3 del sensore di temperatura presente sul riduttore di pressione
1	Connettore 2 vie elettrovalvola riduttore...	- collegare al connettore a 2 vie presente sull'elettrovalvola riduttore
11	Filo NERO con faston femmina 6.3	Portare il cavo blu con faston 6.3 all'emulatore iniettori - collegare al filo BLU dell'emulatore
2	Valvola cut-off fili VERDE / NERO .. NERO.....	Portare il cablaggio al dosatore di gas -collegare il contatto isolato all'elettrovalvola cut-off -collegare l'occhiello tra una vite di fissaggio ed il corpo del dosatore
2	Attuatori termoretraibile ROSSO termoretraibile NERO	Portare il cablaggio al dosatore di gas - collegare all' attuatore vicino all' elettrovalvola cut-off - collegare all' attuatore restante
	Alimentazione fili ROSSO /NERO NERO	Collegarsi ai morsetti della batteria - al positivo con fusibile 7.5 A max - al negativo
	Connettori TESTER PRESSIONE. PROGRAMMAZIONE.	3 VIE 4 VIE
*11	Emulatore LR 35	Interfacciarsi sul connettore originale (5 vie) degli'iniettori reperibile sulla sinistra della testata motore davanti alla bobina d'accensione

VARIE:

TIPO VEICOLO: FIAT MAREA 1.6 - 16 V
 TIPO INIEZIONE: Multipoint Marelli IAW 49 F B5
 SIGLA MOTORE: 182 A 4000
 ANNO DI FABBRICAZIONE: 05/1998

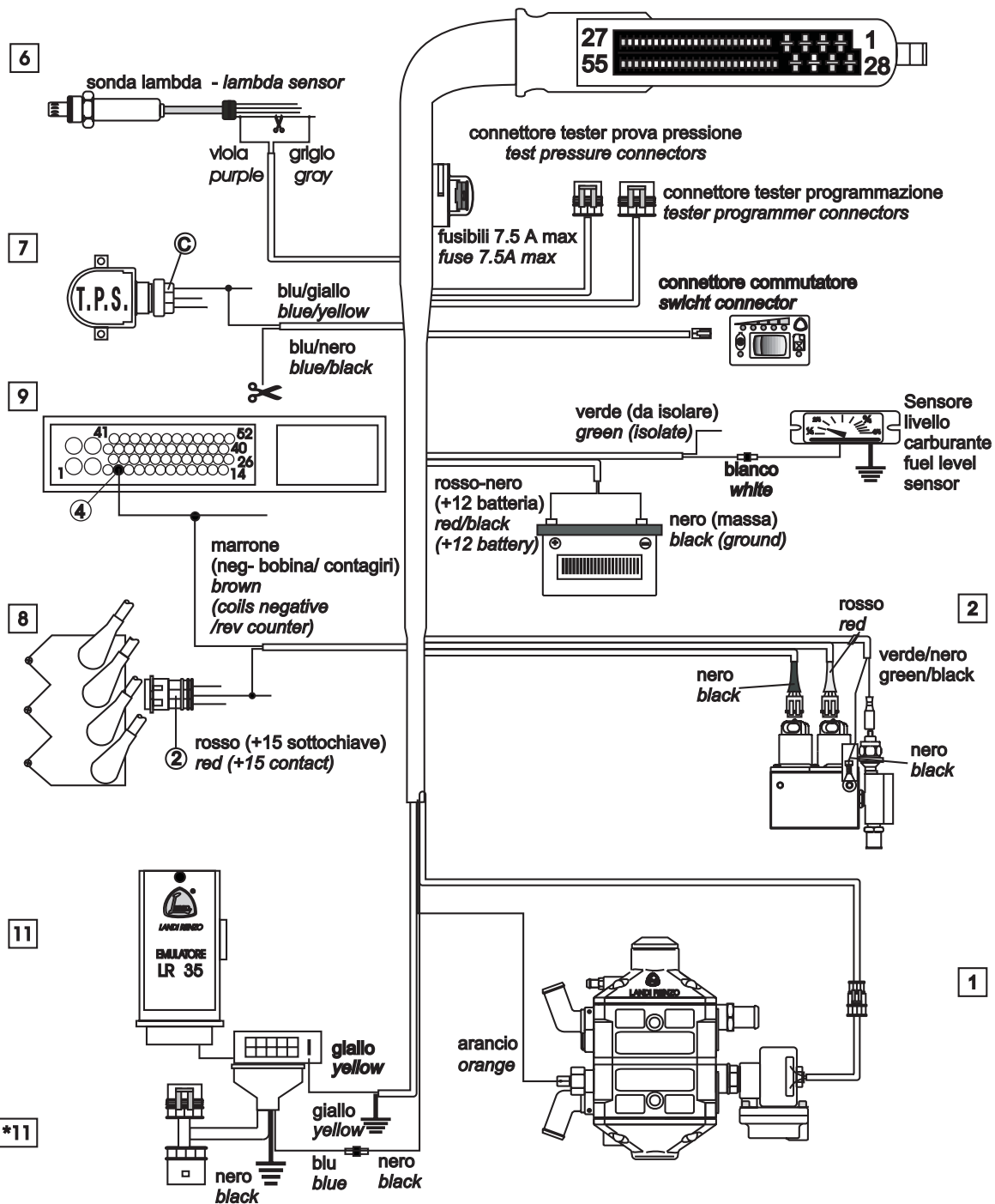

Dati, descrizioni e illustrazioni hanno solo valore indicativo e LANDI RENZO S.p.a. si riserva il diritto di apportare, a suo criterio e senza preavviso, migliorie o modifiche.