

TIPO VEICOLO: MERCEDES E200
TIPO INIEZIONE: Multipoint VDO MSE K02
SIGLA MOTORE: 111 100kW
ANNO DI FABBRICAZIONE: 06/97

MATERIALE OCCORRENTE:

Kit IGS 4 cilindri (Cod. 604702000)

File: E200_20_97_T50_G_001.S19

Emulatore LR 25 (Cod. 628071000)

Serbatoi consigliati (toroidale lt.53 Ø 240 x 600 - cilindrico lt. 80 Ø 360 x 880 mm)

AVVERTENZE: Oltre alla presente scheda d'installazione consultare il Manuale Installazione Regolazione IGSsystem.

Lo schema di montaggio riportato è relativo ad un modello dotato dei seguenti accessori:

<input checked="" type="checkbox"/>	SERVOSTERZO	<input checked="" type="checkbox"/>	CLIMATIZZATORE
<input checked="" type="checkbox"/>	CAMBIO AUTOMATICO	<input checked="" type="checkbox"/>	ABS

Prima di iniziare l'installazione consigliamo di verificare la possibilità di posizionare i componenti meccanici come indicato nella fotografia "F1" . La mancanza / presenza di accessori rispetto a quelli sopra indicati potrebbe comportare una diversa disposizione dei componenti meccanici.

La variazione delle lunghezze dei tubi di raccordo tra dosatore / distributore (punto 2), distributore / ugelli (punto 3) e della posizione di montaggio degli ugelli sul collettore d'aspirazione (punto 4) pregiudica il corretto funzionamento dell'intero sistema.

Nel caso si rendesse necessario variare le lunghezze dei tubi sopra indicati preghiamo contattare il Centro Assistenza Tecnica LANDI RENZO.

POSIZIONAMENTO COMPONENTI

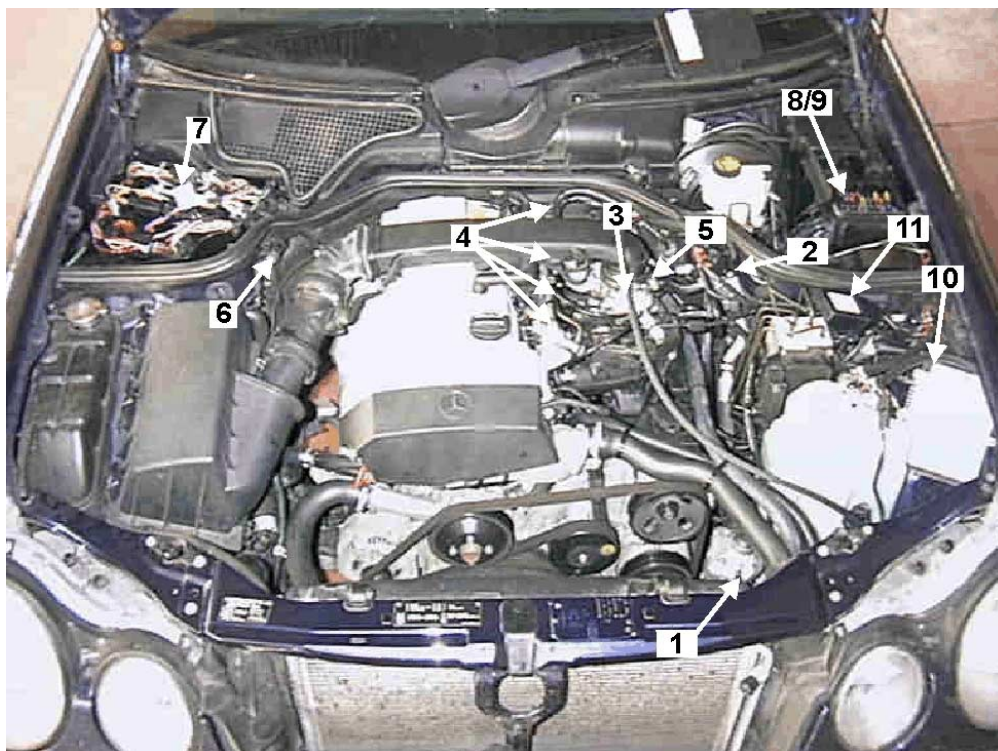

MECCANICI

- 1) Riduttore di pressione IG1
- 2) Dosatore / valvola cut-off
- 3) Distributore
- 4) Ugelli iniettori
- 5) Presa pressione assoluta

ELETTRICI

- 6) Sonda Lambda
- 7) TPS
- 8) Sottochiave
- 9) Antenna
- 10) Centralina IGS
- 11) Emulatore

F1

TIPO VEICOLO: MERCEDES E200
TIPO INIEZIONE: Multipoint VDO MSE K02
SIGLA MOTORE: 111 100kW
ANNO DI FABBRICAZIONE: 06/97

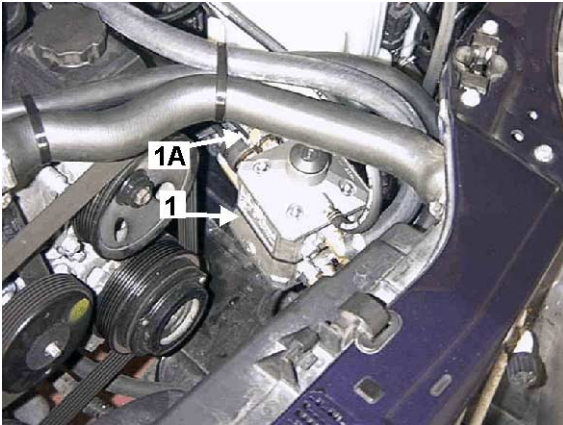

1) RIDUTTORE DI PRESSIONE IG1

Posizionarlo sul longherone lato guida, davanti alla vaschetta liquido lavavetri.

Per il fissaggio utilizzare la staffa fornita in dotazione.

1A) Tubo di collegamento RIDUTTORE / DOSATORE

Ø 14X22 mm.

lunghezza mm. 550

F2

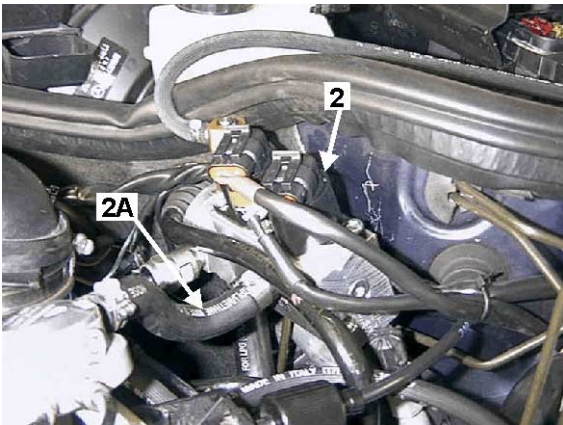

2) DOSATORE/ELETTROVALVOLA CUT-OFF

Posizionare il dosatore sulla paratia che separa il motore dalla scatola fusibili lato guida .

Fissare il dosatore con staffa appositamente sagomata

2A) Tubo di collegamento DOSATORE / DISTRIBUTORE

Ø10X18 mm.

lunghezza mm. 170

F3

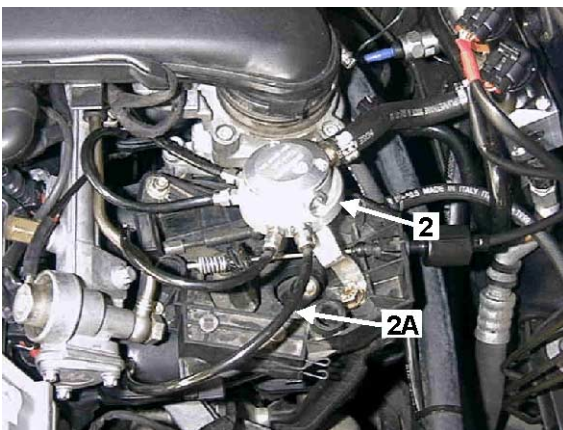

3) DISTRIBUTORE

Posizionarlo sul collettore d'aspirazione, fissandolo ad una delle borchie filettate presenti sul collettore stesso. Sagomare una delle staffe fornite in confezione.

Tappare il foro adiacente agli ugelli e montare la spola di entrata gas con il raccordo sul foro opposto agli ugelli.

Per la tenuta del tappo e della spola utilizzare un sigillante frena filetti.

3A) Tubi di collegamento DISTRIBUTORE / UGELLI

Ø 4 X 6 mm.

lunghezza mm. 240 ognuno

F4

TIPO VEICOLO: MERCEDES E200
TIPO INIEZIONE: Multipoint VDO MSE K02
SIGLA MOTORE: 111 100kW
ANNO DI FABBRICAZIONE: 06/97

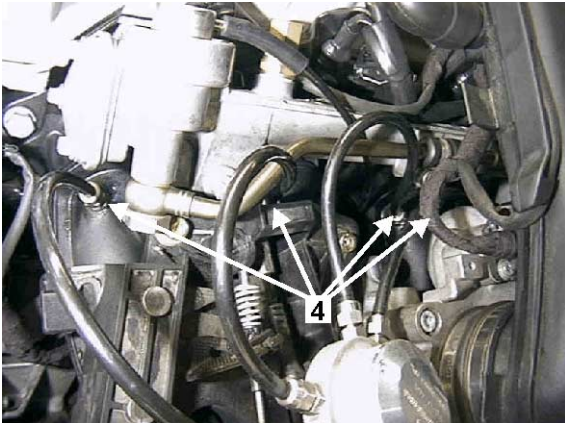

4) UGELLI INIETTORI

Forare il collettore d'aspirazione a **15 mm** dalla base dell'aletta di saldatura del collettore d'aspirazione
 Utilizzare una punta di **Ø 6.75** e filettare con maschio **M8 x 1**.

ATTENZIONE

Per il fissaggio degli ugelli sul collettore utilizzare un sigillante frena filetti.

F5



10) CENTRALINA IGS:

Posizionarla a lato del sistema ABS, dietro al faro anteriore lato guida, rispettando l'inclinazione e l'orientamento del connettore come mostrato in fotografia.

Per il fissaggio utilizzare staffe e viti presenti in confezione.

F6

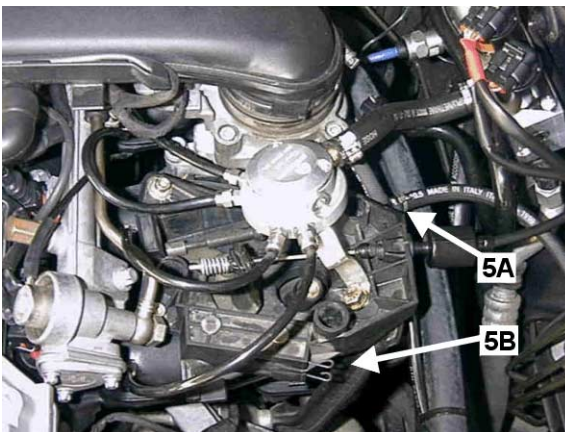

5) PUNTO PRESA PRESSIONE ASSOLUTA (MAP)

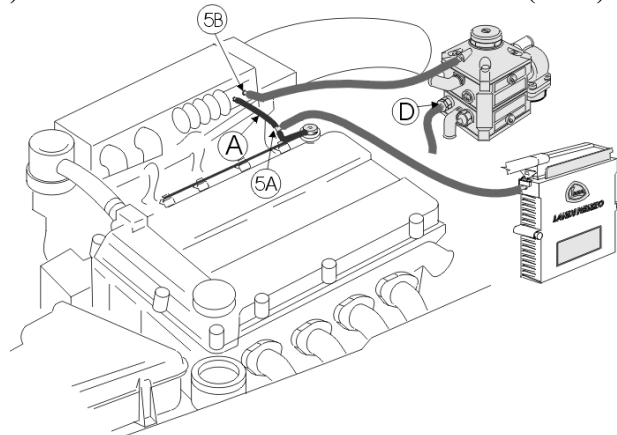

I punti di presa pressione assoluta devono essere sdoppiati come indicato nello schema riportato sopra.

Collegamento centralina – Interrompere il tubo di pressione assoluta originale (A) nei pressi del corpo farfallato, mediante l'apposita derivazione a "T" presente in confezione (5A). Mantenere la lunghezza dei tubi Ø 5 X 10,5 ragionevolmente corti.

Collegamento riduttore – Forare Ø 5 e filettare con maschio M6x1 il collettore d'aspirazione a valle della farfalla nel punto (5B). Utilizzare la spola presente in confezione. Mantenere la lunghezza dei tubi Ø 5 X 10,5 ragionevolmente corti.
 D = Valvola di sicurezza

ATTENZIONE: Collegare alla valvola di sicurezza un tratto di tubo Ø 5 x 10,5 (MAP), tale da consentire il convogliamento verso l'esterno del vano motore in zona ventilata e distante da sorgenti di calore e apparecchiature elettriche l'eventuale sovrappressione di gas. Il tratto terminale di questo tubo dev'essere rivolto verso terra.

Dati, descrizioni e illustrazioni hanno solo valore indicativo e LANDI RENZO S.p.A. si riserva il diritto di apportare, a suo criterio e senza preavviso, migliorie o modifiche.

SCHEMA ELETTRICO DI COLLEGAMENTO:

rif. a Cablaggio IGS disegno Cablaggio vettura

6	Sonda lambda fili VIOLA GRIGIO.....	Individuare il connettore circolare a 4 vie fissato alla paratia motore nel vano della centralina iniezione originale. <u>Interrompere</u> il filo VERDE corrispondente al filo NERO dalla sonda in posizione "4" dopo il connettore - collegare al capo proveniente dalla sonda - collegare al capo proveniente dalla centralina
7	TPS 1 (lineare) filo BLU / GIALLO TPS 2 (switch) filo BLU / NERO	Effettuare i collegamenti sul pin n°83 del connettore della centralina iniezione. - filo GIALLO - non collegare LASCIARE ISOLATO
8	Sottochiave +15 filo ROSSO.....	Effettuare i collegamenti sul connettore della presa diagnosi reperibile sotto al coperchio della scatola relè e fusibili centralina iniezione. - contatto n° 2 filo ROSSO/VERDE
9	Antenna filo MARRONE	Effettuare i collegamenti sul connettore della presa diagnosi reperibile sotto al coperchio della scatola relè e fusibili centralina iniezione. - contatto n° 13 filo GIALLO / VERDE
11	Servizi benzina fili GIALLI	Collegamento per effettuare sovrapposizione carburante - collegare un filo a massa - collegare il restante al faston maschio 6.3 presente sull'emulatore
1	Sensore di temperatura filo ARANCIO.....	- collegare al faston maschio 6.3 del sensore di temperatura presente sul riduttore di pressione
1	Connettore 2 vie elettrovalvola riduttore.....	- collegare al connettore a 2 vie presente sull'elettrovalvola riduttore
11	Servizi gas filo NERO con faston femmina 6.3.....	- collegare al filo BLU dell'emulatore LR25
2	Valvola cut-off fili VERDE / NERO	Portare il cablaggio al dosatore di gas - collegare il contatto isolato all'elettrovalvola cut-off - collegare l'occhiello tra una vite di fissaggio ed il corpo del dosatore
2	Attuatori termoretraibile ROSSO.. termoretraibile NERO...	Portare il cablaggio al dosatore di gas - collegare all' attuatore vicino all' elettrovalvola cut-off - collegare all' attuatore restante
12	Alimentazione fili ROSSO /NERO.... NERO	Collegarsi ai raccordi di derivazione della batteria - al raccordo positivo reperibile davanti alla scatola fusibili lato guida con fusibile 7.5 A max - al raccordo di massa presente sotto alla vaschetta liquido lavavetri
	Connettori TESTER PRESSIONE.. PROGRAMMAZIONE.	3 VIE 4 VIE
*11	Emulatore LR 25	Interfacciarsi sui connettori originali degli'iniettori reperibili sopra ai collettori d'aspirazione

VARIE:

Dati, descrizioni e illustrazioni hanno solo valore indicativo e LANDI RENZO S.p.A. si riserva il diritto di apportare, a suo criterio e senza preavviso, migliorie o modifiche.

TIPO VEICOLO: MERCEDES E200
TIPO INIEZIONE: Multipoint VDO MSE K02
SIGLA MOTORE: 111 100kW
ANNO DI FABBRICAZIONE: 06/97

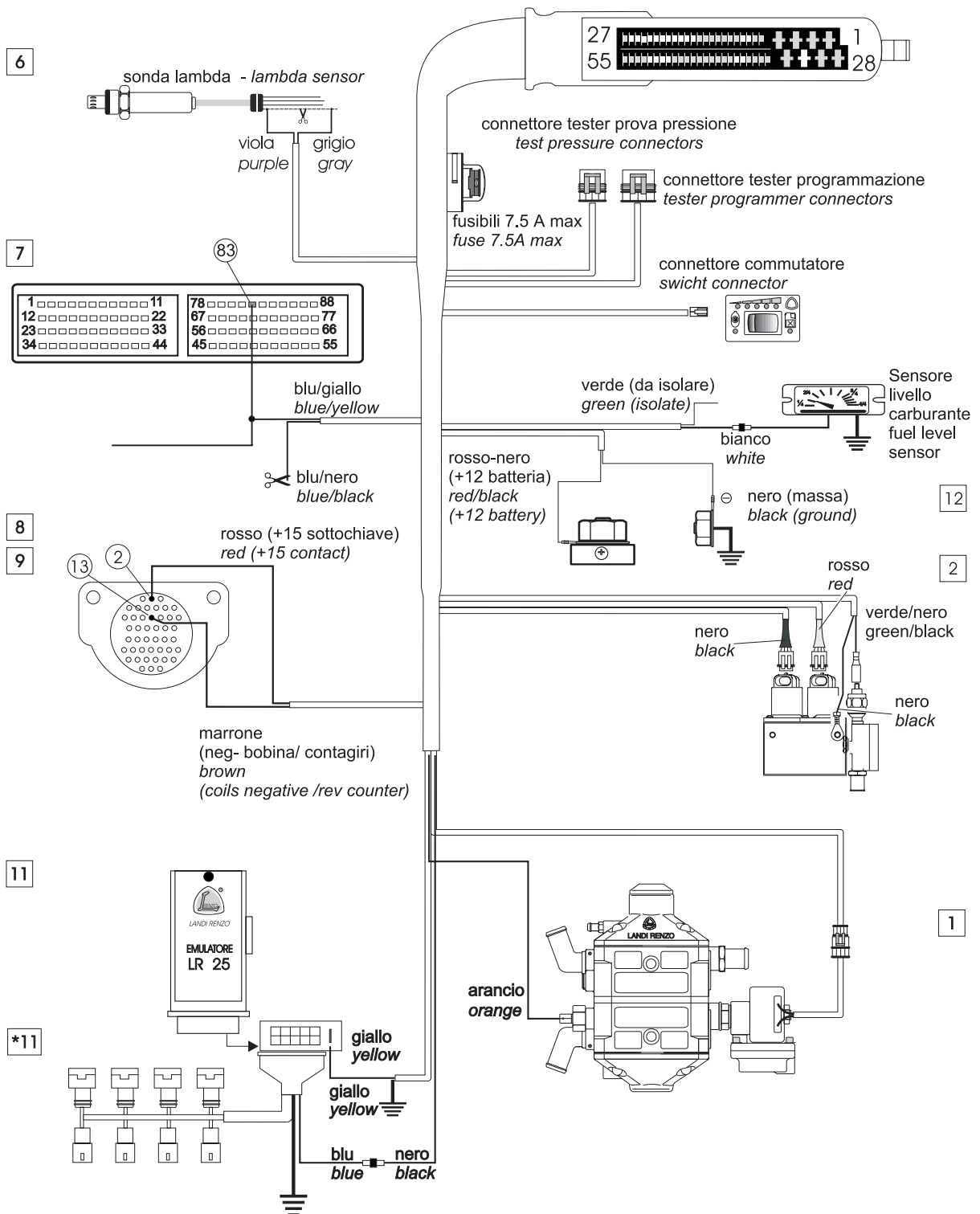

Dati, descrizioni e illustrazioni hanno solo valore indicativo e LANDI RENZO S.p.A. si riserva il diritto di apportare, a suo criterio e senza preavviso, migliorie o modifiche.