ГЛАВА 21А

СЦЕПЛЕНИЕ

СОДЕРЖАНИЕ

ОБЩИЕ СВЕДЕНИЯ	21А-2	ПЕДАЛЬ СЦЕПЛЕНИЯ	21А-6
		ДЕМОНТАЖ И УСТАНОВКА.	21А-6
КОНТРОЛЬНЫЕ РАЗМЕРЫ	21А-2	ПРИВОД СЦЕПЛЕНИЯ	21А-7
СМАЗОЧНЫЕ МАТЕРИАЛЫ	21А-2	ДЕМОНТАЖ И УСТАНОВКА.	21А-7
ТЕХНИЧЕСКОЕ		ПРОВЕРКА ТЕХНИЧЕСКОГО	
ОБСЛУЖИВАНИЕ	21А-3	СОСТОЯНИЯ.	21А-9
ПРОВЕРКА И РЕГУЛИРОВКА		РАЗБОРКА И СБОРКА	21А-10
ПЕДАЛИ СЦЕПЛЕНИЯ.	21А-3	ПРОВЕРКА ТЕХНИЧЕСКОГО	
ВЫПУСК ВОЗДУХА ИЗ СИСТЕМЫ		СОСТОЯНИЯ.	21А-11
ГИДРОПРИВОДА СЦЕПЛЕНИЯ	21А-4		

ОБЩИЕ СВЕДЕНИЯ

M1211000100171

Используется фрикционное, однодисковое сцепление с диафрагменной нажимной пружиной и гидравлическим приводом.

Для гидравлического привода сцепления и тормозной системы используется один и тот же бачок.

КОНТРОЛЬНЫЕ РАЗМЕРЫ

M1211000300272

Наименование узла		Допустимое значение
Высота положения педали сцепления, мм	Автомобили с левым расположением рулевого колеса	206,4 - 210,4
Высота положения педали сцепления, мм	Автомобили с правым расположением рулевого колеса	201,8 - 205,8
Люфт педали сцепления вследствие люфта пальца штока, мм		1 - 3
Величина свободного хода педали сцепления, мм		4 - 13
Расстояние между педалью сцепления в свободном состоянии и ограничителем, мм	Автомобили с левым расположением рулевого колеса	Не менее 105
Расстояние между педалью сцепления в свободном состоянии и полкой для ноги водителя, мм	Автомобили с правым расположением рулевого колеса	Не менее 105

СМАЗОЧНЫЕ МАТЕРИАЛЫ

M1211000400161

Наименование узла	Рекомендуемый смазочный материал	Количество
Гидропривод сцепления	Тормозная жидкость DOT 3 или DOT 4	По необходимости
Узел штока	Резиновая смазка	По необходимости
Чехол	Резиновая смазка	По необходимости
Толкатель рабочего цилиндра	Оригинальная консистентная смазка MITSUBISHI, № 0101011	По необходимости

ТЕХНИЧЕСКОЕ ОБСЛУЖИВАНИЕ

ПРОВЕРКА И РЕГУЛИРОВКА ПЕДАЛИ СЦЕПЛЕНИЯ

M1211000900326

1. На автомобиле с правым расположением рулевого колеса отогните коврик под педалью сцепления.

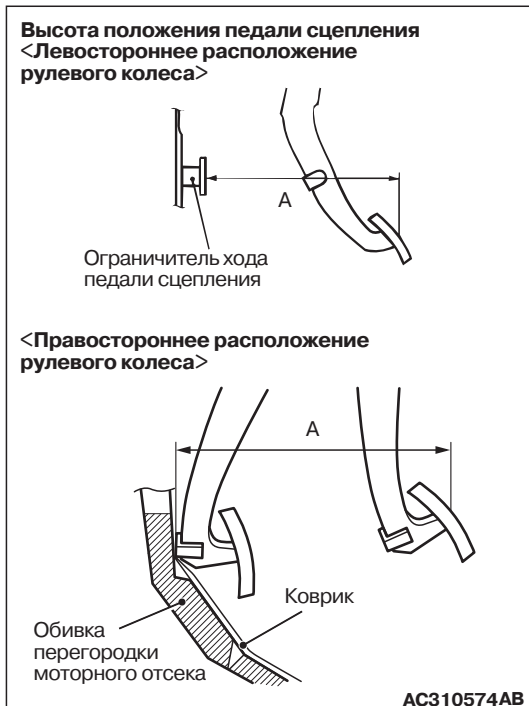

2. Измерьте высоту положения педали.

Требуемое значение (А):
206,4 – 210,4 мм <для автомобилей с левым расположением рулевого колеса>; **201,8 – 205,8 мм** < для автомобилей с правым расположением рулевого колеса>

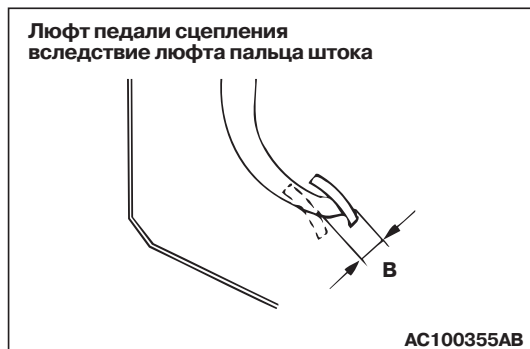

3. Измерьте люфт педали сцепления вследствие люфта пальца штока.

Допустимое значение (В): 1 – 3 мм

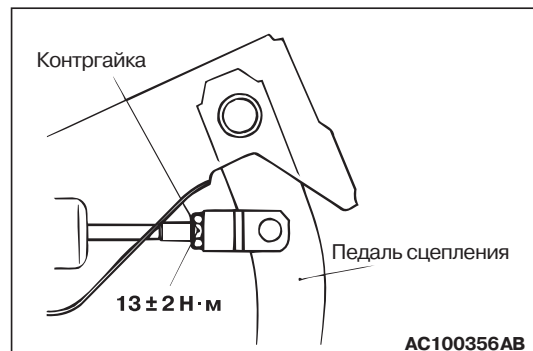

ВНИМАНИЕ

Во время проведения измерений не толкайте шток в направлении главного цилиндра. В противном случае сцепление не будет работать должным образом.

4. Если высота положения педали сцепления и люфт педали сцепления вследствие люфта пальца штока не соответствуют диапазону допустимых значений, то ослабьте контргайку и отрегулируйте высоту положения и люфт педали сцепления таким образом, чтобы они соответствовали допустимым значениям.

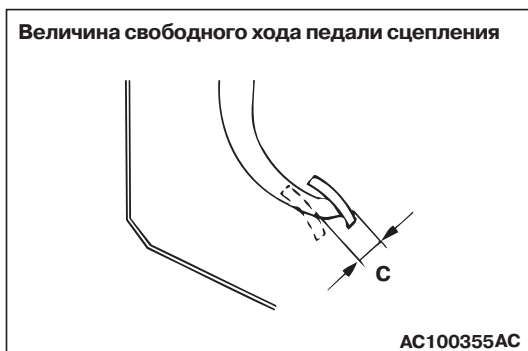

5. По завершении регулировочных работ убедитесь в том, что свободный ход педали сцепления (измеренный по поверхности накладки педали) и расстояние между педалью сцепления (поверхностью накладки педали) в свободном состоянии и ограничителем находятся в диапазоне допустимых значений.

Допустимое значение (C): 4 – 13 мм

Допустимое значение (D):

Не менее 105 мм

6. Если свободный ход педали сцепления и расстояние между педалью сцепления в свободном состоянии и ограничителем или полкой для ноги водителя не соответствуют допустимым значениям, то возможной причиной этого может быть наличие воздуха в системе гидравлического привода сцепления или неисправность главного цилиндра, рабочего цилиндра или сцепления. Выпустите воздух из системы или разберите и проверьте исправность главного цилиндра, рабочего цилиндра или сцепления.

ВЫПУСК ВОЗДУХА ИЗ СИСТЕМЫ ГИДРОПРИВОДА СЦЕПЛЕНИЯ

M1211001400175

ВЫПУСК ВОЗДУХА ИЗ ГЛАВНОГО ЦИЛИНДРА ГИДРОПРИВОДА СЦЕПЛЕНИЯ <АВТОМОБИЛИ С ЛЕВЫМ РАСПОЛОЖЕНИЕМ РУЛЕВОГО КОЛЕСА И ДВИГАТЕЛЕМ 4G63>

⚠ ВНИМАНИЕ

Применяйте только рекомендуемую тормозную жидкость. Не смешивайте тормозные жидкости различных марок.

Рекомендуемая жидкость: Тормозная жидкость DOT 3 или DOT 4

1. Снимите поперечную балку, соединяющую стойки кузова (См. главу 42, "Поперечная балка стоек", [СТР. 42-10](#)).
2. Отсоедините хомут тормозной трубки и снимите главный тормозной цилиндр с присоединенными к нему трубками.

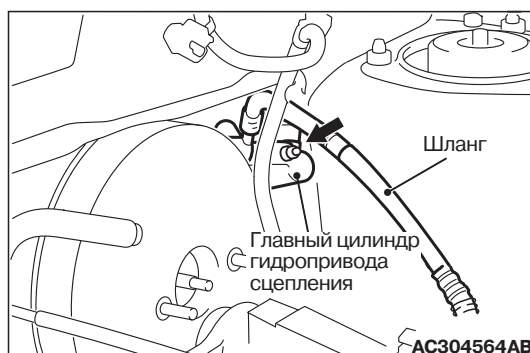

3. Подсоедините шланг с бутылкой к воздухоотводчику.
4. Откройте спускной штуцер.

5. Медленно выжмите педаль сцепления. Отверните воздухоотводчик, чтобы выпустить воздух. Как только появится тормозная жидкость, заверните воздухоотводчик. Отпустите педаль сцепления. Повторяйте эту процедуру до тех пор, пока не выйдет весь воздух, то есть пока не будет выходить только тормозная жидкость.
6. Во время выполнения процедуры выпуска воздуха из гидропривода сцепления проверяйте уровень тормозной жидкости в бачке, который должен находиться между метками "MAX" и "MIN".

ВЫПУСК ВОЗДУХА ИЗ РАБОЧЕГО ЦИЛИНДРА ГИДРОПРИВОДА СЦЕПЛЕНИЯ

ВНИМАНИЕ

Применяйте только рекомендуемую тормозную жидкость. Не смешивайте тормозные жидкости различных марок.

Рекомендуемая жидкость: Тормозная жидкость DOT 3 или DOT 4

1. Снимите нижнюю крышку.

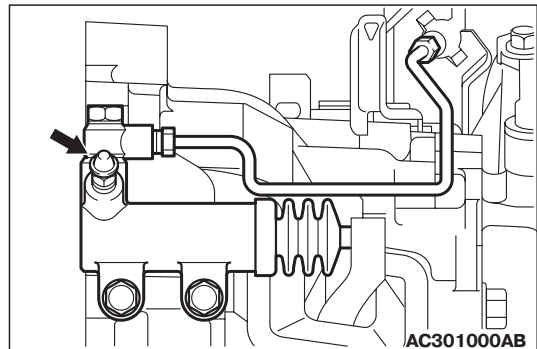

2. Подсоедините шланг с бутылкой к воздухоотводчику.
3. Откройте спускной штуцер.
4. Медленно выжмите педаль сцепления. Отверните воздухоотводчик, чтобы выпустить воздух. Как только появится тормозная жидкость, заверните воздухоотводчик. Отпустите педаль сцепления. Повторяйте эту процедуру до тех пор, пока не выйдет весь воздух, то есть пока не будет выходить только тормозная жидкость.
5. Во время выполнения процедуры выпуска воздуха из гидропривода сцепления проверяйте уровень тормозной жидкости в бачке, который должен находиться между метками "MAX" и "MIN".

ПЕДАЛЬ СЦЕПЛЕНИЯ

ДЕМОНТАЖ И УСТАНОВКА

M1211001600180

Операции, выполняемые после установки
Регулировка педали сцепления (См. [СТР. 21A-3](#)).

<Левостороннее расположение рулевого колеса>

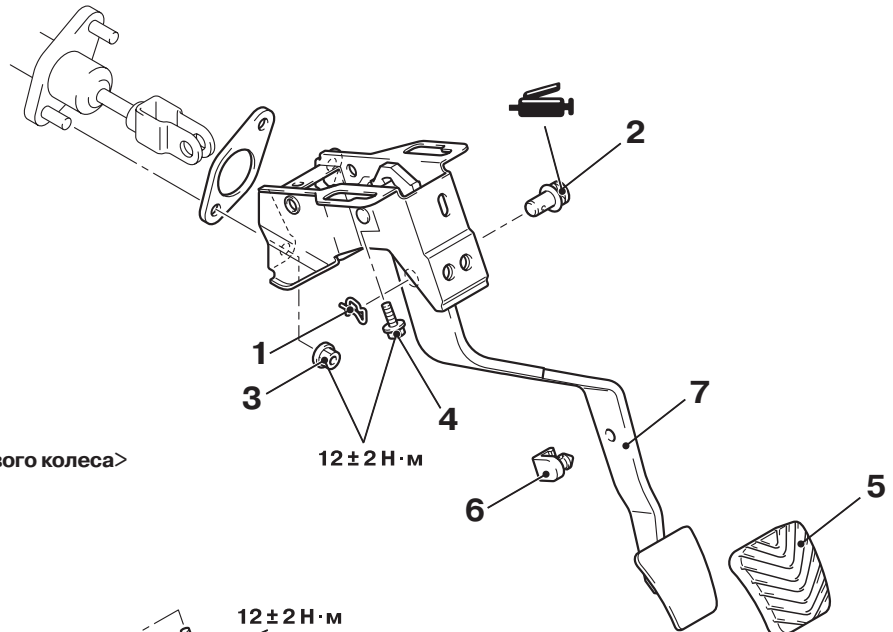

<Правостороннее расположение рулевого колеса>

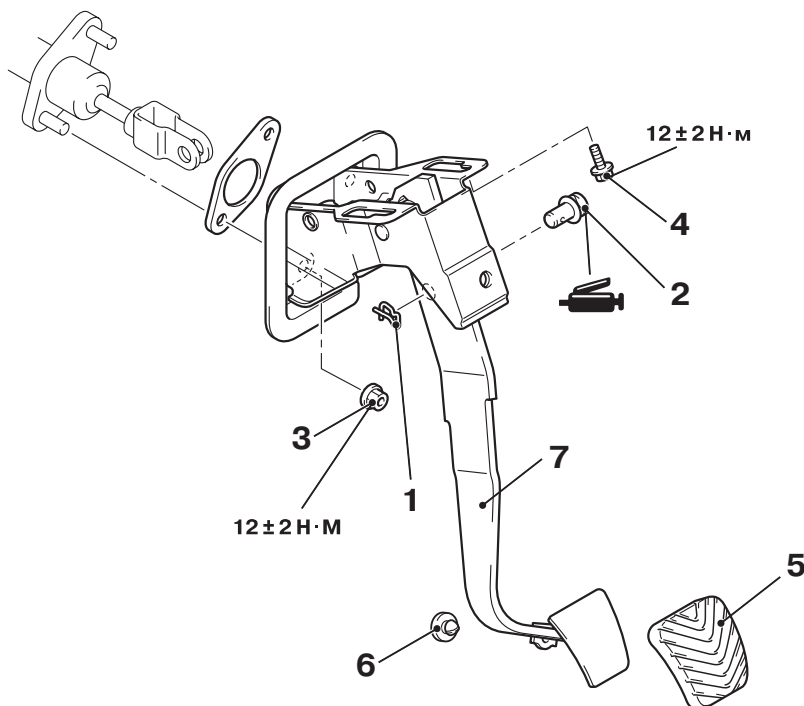

AC304137AB

**Последовательность
демонтажа**

- Снимите нижнюю накладку панели управления, которая расположена под рулевой колонкой (См. главу 52А "Панель управления", [СТР. 52А-2](#)).
1. Шплинт.
 2. Штифт.

**Последовательность
демонтажа**

3. Гайка крепления главного цилиндра гидропривода сцепления.
4. Болт крепления узла педали сцепления.
5. Накладка педали сцепления.
6. Ограничитель хода педали сцепления.
7. Узел педали сцепления.

ПРИВОД СЦЕПЛЕНИЯ

ДЕМОНТАЖ И УСТАНОВКА

M1211001900192

Операции, выполняемые перед демонтажом

- Слив жидкости из гидропривода сцепления
- Установка поперечной балки, соединяющей стойки кузова <Wagon-Sport> (См. главу 42, "Поперечная балка стоек", СТР. 42-10).

Операции, выполняемые после установки

- Установка поперечной балки, соединяющей стойки кузова <Wagon-Sport> (См. главу 42, "Поперечная балка стоек", СТР. 42-10).
- Заполнение системы гидропривода сцепления
- Выпуск воздуха из системы гидропривода сцепления (См. СТР. 21A-4).
- Регулировка педали сцепления (См. СТР. 21A-3).

<Автомобили с левым расположением рулевого колеса>

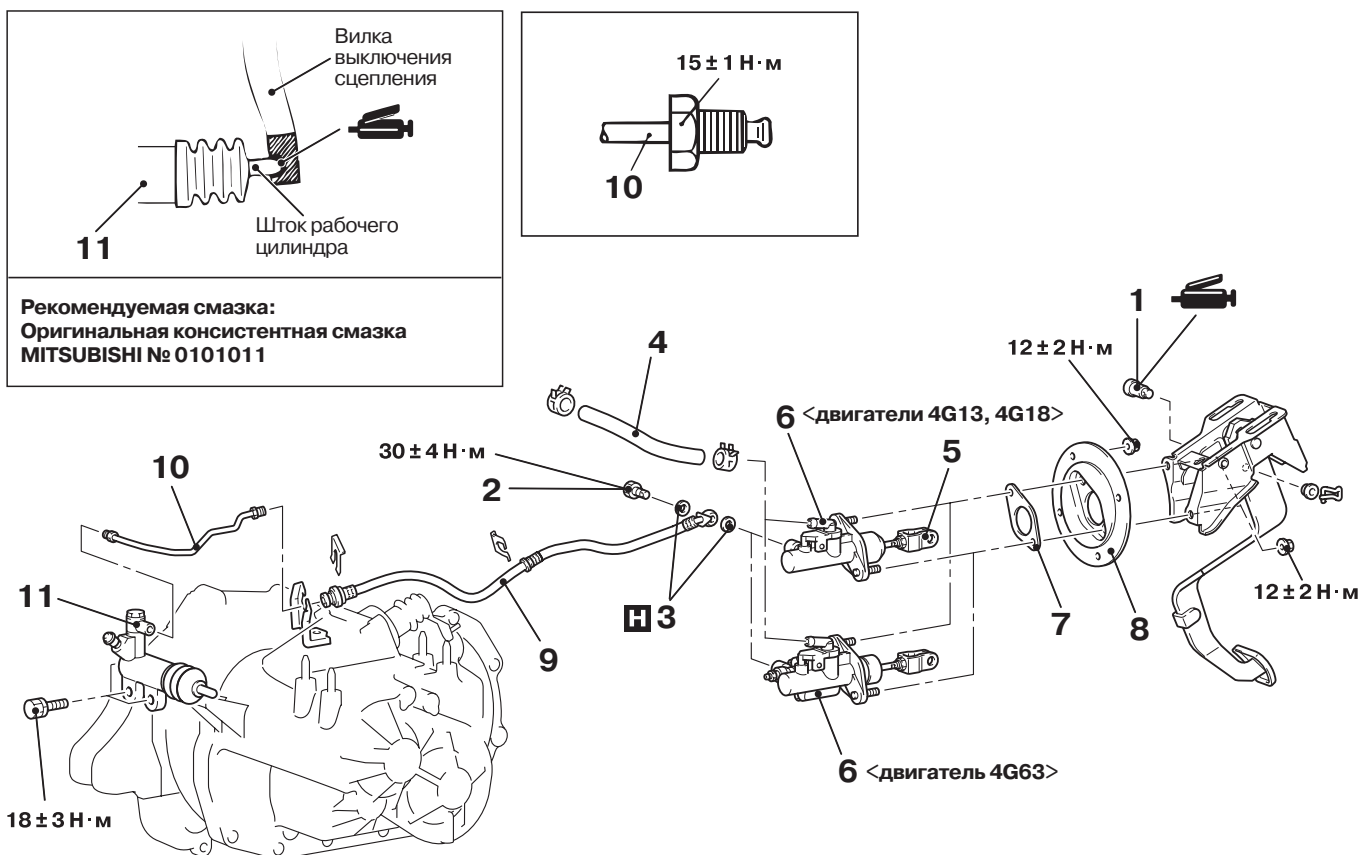

AC304307AB

Последовательность демонтажа главного цилиндра гидропривода сцепления

1. Узел пальца.
2. Болт с проушиной.
3. Уплотнительная прокладка.
4. Шланг бачка.
5. Вилка штока главного цилиндра.
6. Главный цилиндр.
7. Уплотнительная прокладка.
8. Монтажная пластина.

Последовательность демонтажа рабочего цилиндра гидропривода сцепления

10. Трубка подачи жидкости.
11. Рабочий цилиндр.

Последовательность демонтажа трубопроводов гидропривода сцепления

9. Шланг подачи жидкости.
10. Трубка подачи жидкости.

<<А>>

УКАЗАНИЯ К ДЕМОНТАЖУ

<<А>>ДЕМОНТАЖ ГЛАВНОГО
ЦИЛИНДРА ГИДРОПРИВОДА
СЦЕПЛЕНИЯ

1. Отсоедините хомут тормозной трубки и снимите главный тормозной цилиндр с присоединенными к нему трубками.

2. Снимите бачок с присоединенными к нему шлангами.
3. Снимите главный цилиндр гидропривода сцепления.

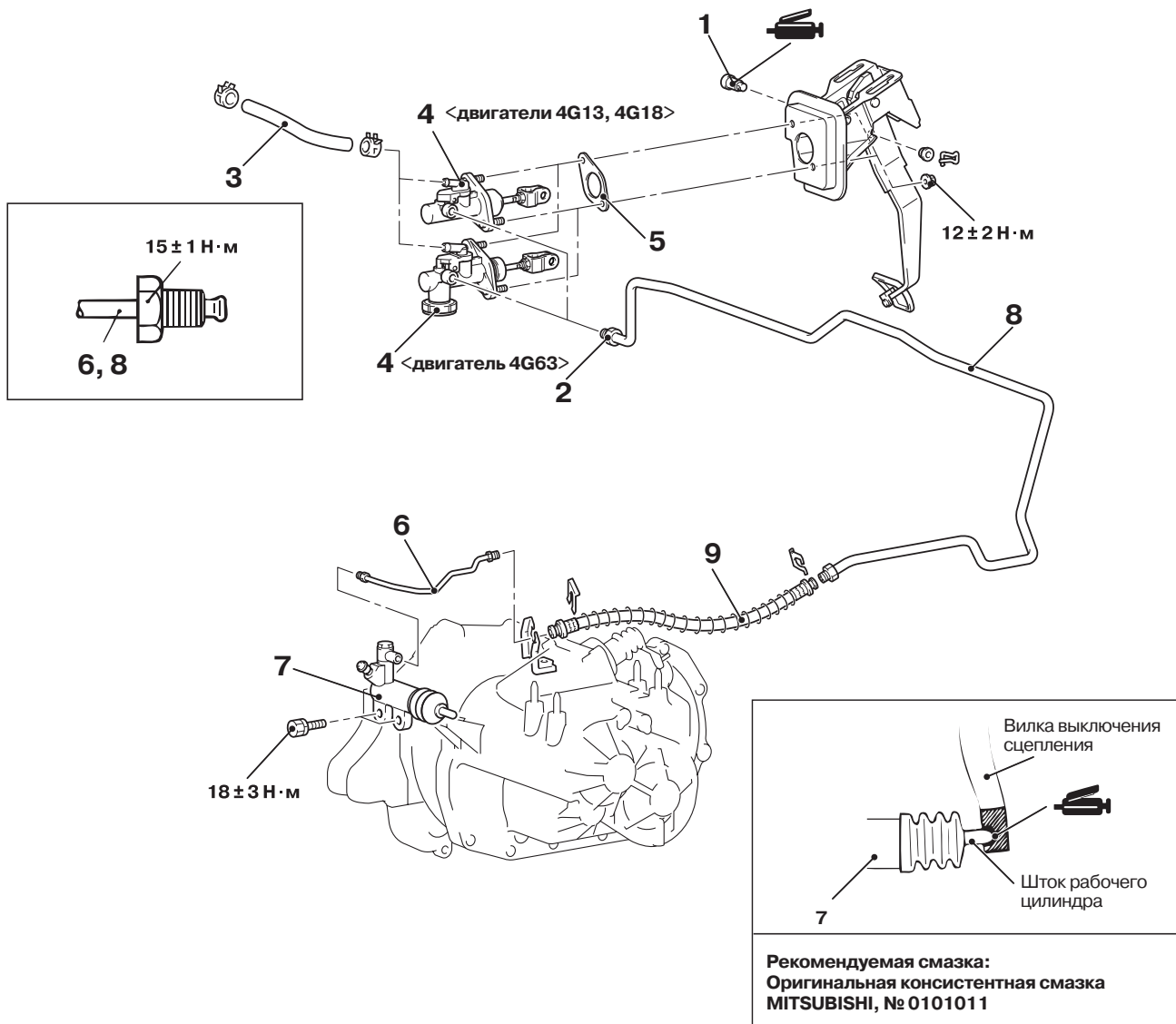
<Автомобили с правым
расположением рулевого колеса>

АС304305АВ

Последовательность
демонтажа главного
цилиндра гидропривода
сцепления

1. Узел пальца.
2. Штуцер трубки подачи жидкости.
3. Шланг бачка.
4. Главный цилиндр
5. Уплотнительная прокладка

Последовательность
демонтажа рабочего
цилиндра гидропривода
сцепления

6. Трубка подачи жидкости.
7. Рабочий цилиндр.
8. Трубка подачи жидкости.
9. Шланг подачи жидкости.

**ПРОВЕРКА ТЕХНИЧЕСКОГО
СОСТОЯНИЯ**

M1211002000147

- Проверьте состояние главного цилиндра и шланга подачи жидкости гидропривода сцепления, обратив внимание на утечки жидкости.
- Проверьте состояние шланга трубки подачи жидкости гидропривода сцепления, обратив внимание на растрескивание и закупоривание.

РАЗБОРКА И СБОРКА

M1211002100252

ГЛАВНЫЙ ЦИЛИНДР ГИДРОПРИВОДА СЦЕПЛЕНИЯ

ВНИМАНИЕ

Не разбирайте узел поршня.

<Левостороннее расположение рулевого колеса и двигатели 4G13, 4G18>

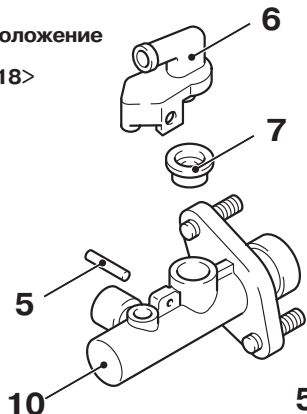

<Правостороннее расположение рулевого колеса и двигатели 4G13, 4G18>

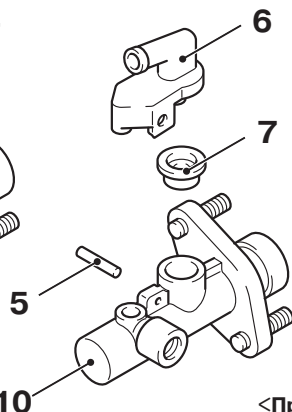

<Левостороннее расположение рулевого колеса и двигатель 4G63>

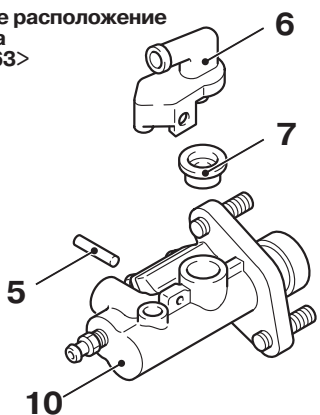

<Правостороннее расположение рулевого колеса и двигатель 4G63>

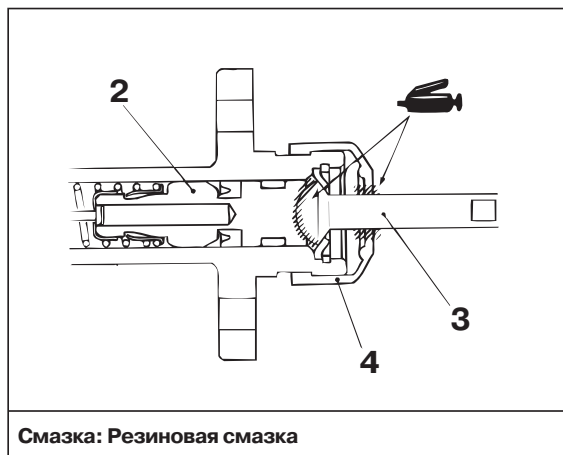
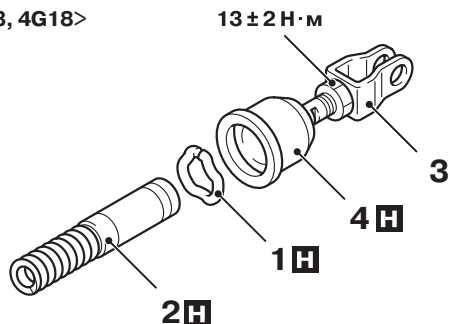
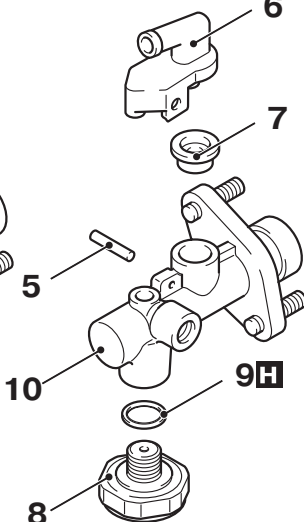

AC303554AB

Последовательность разборки

1. Стопорное кольцо поршня.
2. Узел поршня.
- >>А<< 3. Узел штока.
4. Чехол.
5. Пружинный штифт.

Последовательность разборки

6. Штуцер.
7. Манжета.
8. Узел гасителя.
9. Уплотнительная прокладка.
10. Корпус главного цилиндра.

УКАЗАНИЯ К СБОРКЕ

>>А<< УСТАНОВКА УЗЛА ШТОКА

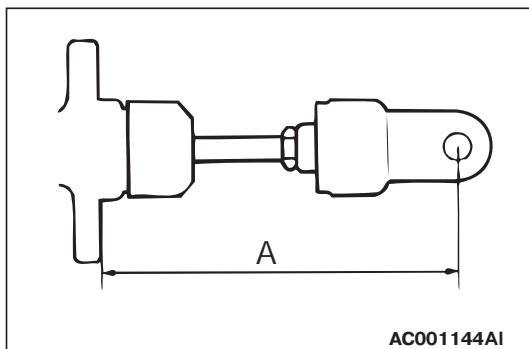

Установите длину узла штока в пределах, указанных на рисунке. Это облегчит регулировку педали сцепления.

Размер (А): $105,2 \pm 0,5$ мм <Автомобили с правым расположением рулевого колеса и двигателем 4G63>
 $103 \pm 0,5$ мм <Аавтомобили с двигателями 4G13 и 4G18, автомобили с левым расположением рулевого колеса и двигателем 4G63>

ПРОВЕРКА ТЕХНИЧЕСКОГО СОСТОЯНИЯ

M1211002200141

- Проверьте внутреннюю поверхность корпуса цилиндра, обратив внимание на ржавчину и царапины.
- Проверьте чашку поршня, обратив внимание на износ и деформацию.
- Проверьте поршень, обратив внимание на ржавчину и царапины.
- Проверьте место присоединения трубки, обратив внимание на закупоривание.

NOTES