

Замки

Ключи.....	2-2
Электронный иммобилайзер (Система запуска с защитой от угона).....	2-2
Двери.....	2-3
Дистанционное управление замками*.....	2-6
Блокировка замков задних дверей.....	2-7
Централизованное управление замками*.....	2-7
Капот.....	2-8
Крышка багажника (Седан).....	2-10
Замок крышки багажника (Седан).....	2-11
Задняя дверь (Универсал).....	2-12
Ручной стеклоподъемник задних дверей*.....	2-13
Электрические стеклоподъемники*.....	2-14
Люк*.....	2-16
Противоугонная система*.....	2-18

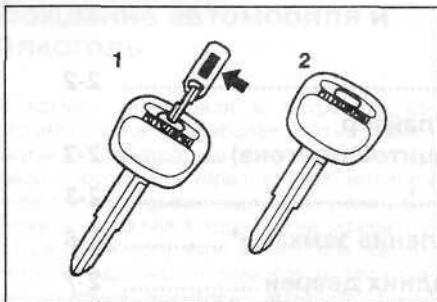

Ключи

- 1 - Основной ключ
- 2 - Дополнительный ключ

Предусмотрено три ключа. Два - основные, и третий - дополнительный.

Основные ключи подходят ко всем замкам. Положите один из них в надежное место в качестве запасного ключа. Дополнительный ключ подходит ко всем замкам кроме крышки багажника (задней двери) и вещевого ящика.

ПРИМЕЧАНИЕ

- (1) Номер ключа выбит на ярлыке, показанном на рисунке. Запишите номер ключа и храните ключ и ярлык в разных местах, чтобы иметь возможность в случае потери заказать ключ у уполномоченного дилера МИЦУБИСИ.
- (2) Двигатель сконструирован так, что не будет заводиться, если код, записанный в компьютер иммобилайзера, и идентификационный код ключа не будут соответствовать друг другу. Подробнее об использовании ключей смотрите раздел "Электронный иммобилайзер".

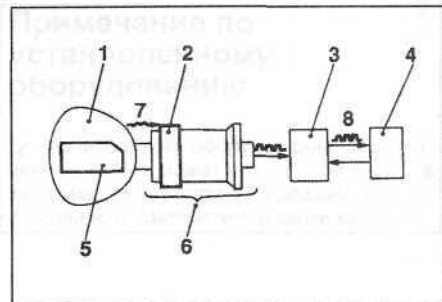

Электронный иммобилайзер (Система запуска с защитой от угона)

Электронный иммобилайзер сконструирован так, что обеспечивает защиту автомобиля от угона.

Электронный иммобилайзер состоит из следующих элементов:

- 1 - Ключ
- 2 - Антенна
- 3 - Компьютер иммобилайзера
- 4 - Компьютер двигателя
- 5 - Ответчик
- 6 - Замок зажигания

каждый раз при повороте ключа в положение "ON" ответчик, находящийся внутри ключа, посылает идентификационный код (7) на антенну замка зажигания. Для того, чтобы двигатель запустился, этот идентификационный код должен соответствовать коду, записанному в компьютер иммобилайзера. Если коды соответствуют друг другу, иммобилайзер посылает сигнал (8), разрешающий запуск двигателя, в компьютер двигателя. Без указанного кода двигатель не запустится. Электронный иммобилайзер значительно снижает риск угона автомобиля.

(4) Предусмотрено три ключа. Если вы потеряли один из них, сразу же закажите новый ключ у уполномоченного дилера МИЦУБИСИ. Чтобы изготовить ключ, вы должны доставить автомобиль вместе с оставшимся ключом к уполномоченному дилеру МИЦУБИСИ. Если вам нужен еще один запасной ключ, доставьте автомобиль и ВСЕ ключи к уполномоченному дилеру МИЦУБИСИ, поскольку все ключи необходимо вновь зарегистрировать в компьютере иммобилайзера.

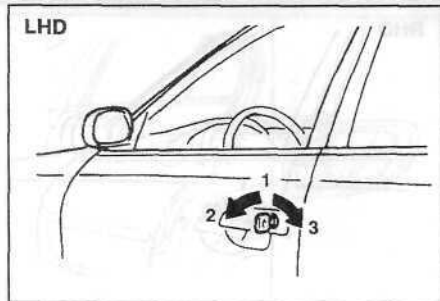

Двери

Операции, выполняемые снаружи

- 1 - Ключ вставляется и извлекается
- 2 - Запирание
- 3 - Отпирание



ВНИМАНИЕ

- (1) Когда ключ установлен в положение "ON", не подносите магниты и металлические предметы близко к ключу.
- (2) Следите за тем, чтобы не повредить ключ ножом и т.п., поскольку внутри ключа находится ответчик.
- (3) Не модернизируйте иммобилайзер; модернизация может вывести иммобилайзер из строя.

ПРИМЕЧАНИЕ

- (1) Иммобилайзер допускает регистрацию до 8 различных идентификационных кодов; таким образом, вы можете иметь не более 8 запасных ключей.
- (2) Если при повороте ключа зажигания в положение START двигатель не запускается, то возможна неисправность системы. В этом случае проконсультируйтесь у уполномоченного дилера МИЦУБИСИ.

ЗАМКИ

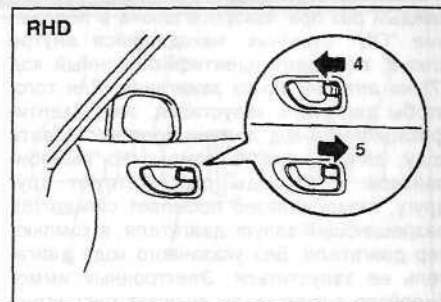
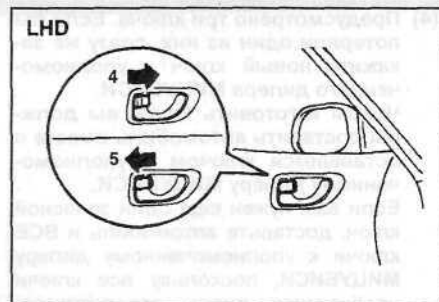
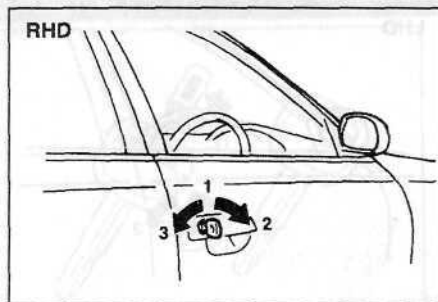

Операции, выполняемые изнутри

Ручка блокировки

- 4 - Запирание
- 5 - Отпирание

Для открытия двери потяните внутреннюю ручку двери на себя.

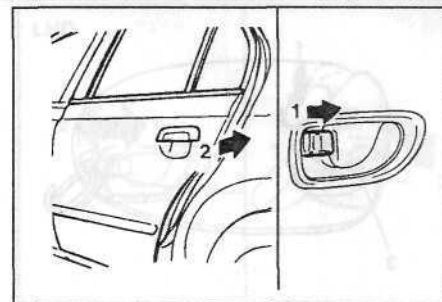
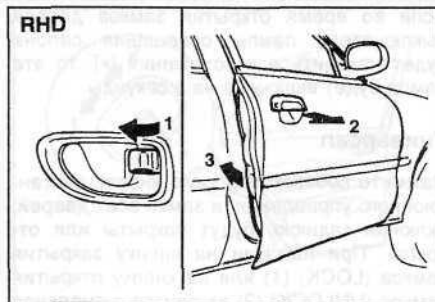
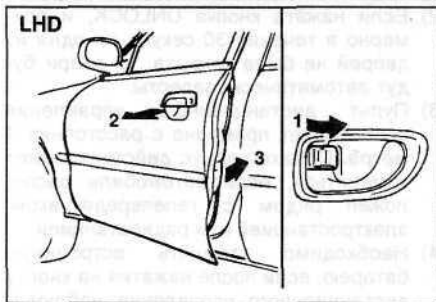

Запирание передних дверей без ключа

Установите внутреннюю ручку блокировки в запертое положение и, приподнимая наружную ручку (2), закройте дверь (3).

Механизм "страховки от забывания ключа"

Пока ключ находится в замке зажигания, дверь нельзя запереть, даже если дверь водителя закрыта и ручка блокировки передвинута вперед.

Запирание задних дверей

Установите внутреннюю ручку блокировки (1) в запертое положение и закройте дверь (2).

ВНИМАНИЕ

- (1) Убедитесь в том, что двери закрыты: езда с не полностью закрытыми дверями очень опасна.
- (2) Не оставляйте детей внутри автомобиля без присмотра. Следите за тем, чтобы не оставить ключ в запертом автомобиле.

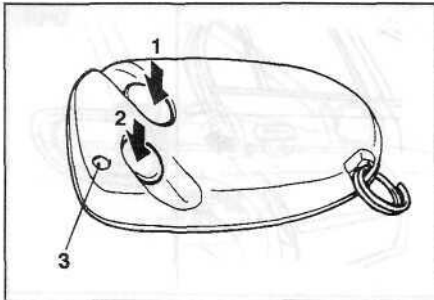

Дистанционное управление замками*

Седан

Нажмите соответствующую кнопку дистанционного управления, и замки всех дверей будут закрыты или открыты. При нажатии на кнопку закрытия замков (LOCK) (1) или на кнопку открытия замков (UNLOCK) (2) загорится сигнальная лампа (3).

Закрытие замков

Нажмите на кнопку LOCK (1) и все двери будут заперты.

Если во время запираания дверей выключатель лампы освещения салона будет находиться в положении [•], то эта лампа дважды мигнет.

Открытие замков

Нажмите кнопку UNLOCK (2) и замки всех дверей будут открыты.

Если во время открытия замков дверей выключатель лампы освещения салона будет находиться в положении [•], то эта лампа будет включена на 3 секунды.

Универсал

Нажмите соответствующую кнопку дистанционного управления, и замки всех дверей, включая заднюю, будут закрыты или открыты. При нажатии на кнопку закрытия замков (LOCK) (1) или на кнопку открытия замков (UNLOCK) (2) загорится сигнальная лампа (3).

Закрытие замков

Нажмите на кнопку LOCK (1) и все двери, включая заднюю, будут заперты.

Если во время запираания дверей выключатель лампы освещения салона будет находиться в положении [•], то эта лампа дважды мигнет.

Открытие замков

Нажмите кнопку UNLOCK (2) и замки всех дверей, включая заднюю, будут открыты.

Если во время открытия замков дверей выключатель лампы освещения салона будет находиться в положении [•], то эта лампа будет включена на 3 секунды.

ПРИМЕЧАНИЕ

(1) Система дистанционного управления замками не будет работать, если ключ зажигания находится в положении "ACC" или "ON", или если дверь открыта.

(2) Если нажата кнопка UNLOCK, и примерно в течение 30 секунд ни одна из дверей не была открыта, то двери будут автоматически заперты.

(3) Пульт дистанционного управления срабатывает примерно с расстояния 4 метра. Однако радиус действия может измениться, если автомобиль расположен рядом с телепередатчиком, электростанцией или радиостанцией.

(4) Необходимо заменить встроенную батарею, если после нажатия на кнопку дистанционного управления наблюдается следующее:

- Двери, включая заднюю (Универсал), не открываются или не запираются.
- Сигнальная лампа горит тускло или не горит.

(5) Не оставляйте пульт дистанционного управления под прямыми лучами солнца.

(6) В случае потери пульта дистанционного управления, обратитесь к уполномоченному дилеру МИЦУБИСИ за новым пультом.

(7) Если замки дверей, включая заднюю (Универсал) нельзя открыть/закрыть с помощью пульта дистанционного управления в пределах рабочей дистанции, это может быть связано с выходом из строя встроенной батареи.

Замените батарею у уполномоченного дилера.

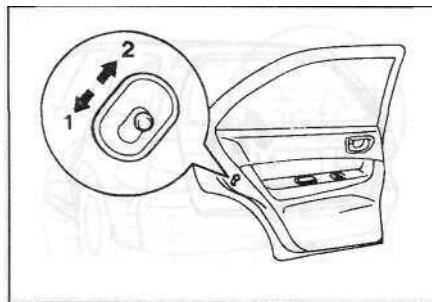

Блокировка замков задних дверей

- 1 - Блокировка включена
- 2 - Блокировка выключена

Блокировка дверей предотвращает случайное открывание дверей, особенно в тех случаях, когда на заднем сиденье находятся маленькие дети.

Каждая задняя дверь снабжена рычагом. Если рычаг установлен в положение включения блокировки, задние двери нельзя открыть изнутри.

Для открытия задней двери при включенной блокировке потяните наружную ручку двери.

Если рычаг установлен в положение (2), блокировка выключена.

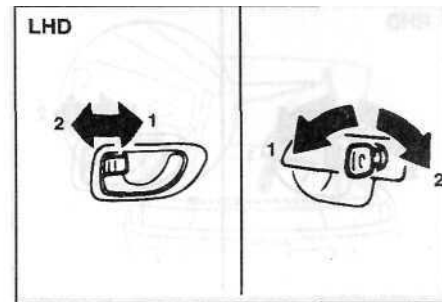

Централизованное управление замками

Седан

При запираении или отпираении передней двери со стороны водителя с помощью внутренней кнопки блокировки или одной из передних дверей (со стороны водителя или пассажира) с помощью ключа, могут быть одновременно заперты или отперты все двери.

- 1 - Запираение
- 2 - Отпираение



ВНИМАНИЕ

Пульт дистанционного управления представляет собой точное электронное устройство. Поэтому обращайте внимание на следующее:

- Не подвергайте пульт ударным воздействиям.
- Не допускайте попадания влаги на пульт.
- Не разбирайте пульт.

ЗАМКИ

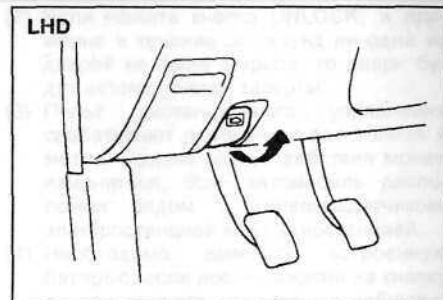
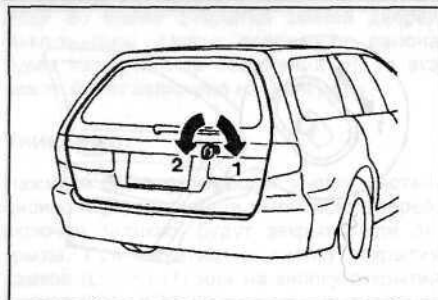
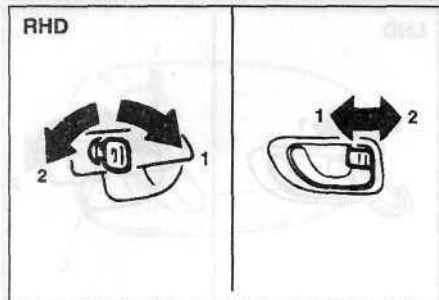

Универсал

При запирании или отпирании передней двери со стороны водителя с помощью внутренней кнопки блокировки или одной из передних дверей (со стороны водителя или пассажира) и задней двери с помощью ключа, могут быть одновременно заперты или отперты все боковые и задняя двери. На автомобилях с дистанционной системой управления замками все двери могут быть одновременно заперты или отперты путем запираения или отпираения задней двери ключом.

- 1 - Запирание
- 2 - Отпираение

ПРИМЕЧАНИЕ

- (1) Каждая задняя дверь может быть независимо заперта или отперта с помощью внутренней кнопки блокировки.
- (2) Многократное непрерывное переключение ручки между положениями запираения и отпираения может привести к срабатыванию встроенной цепи защиты центрального замка, которая выключит систему. В этом случае, прежде чем пользоваться внутренней кнопкой блокировки или ключом, подождите примерно одну минуту.

Капот

Открытие

Для открытия капота потяните соответствующий рычаг на себя.

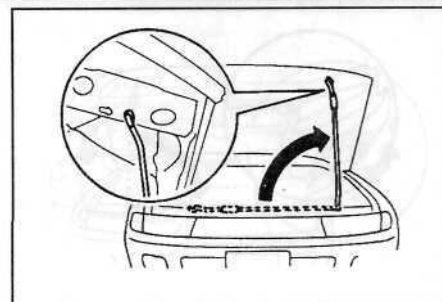
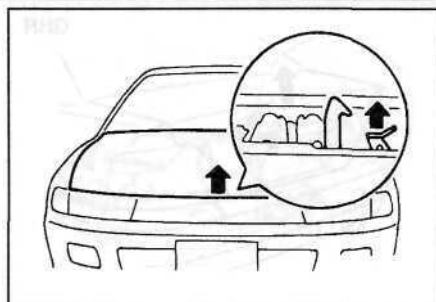
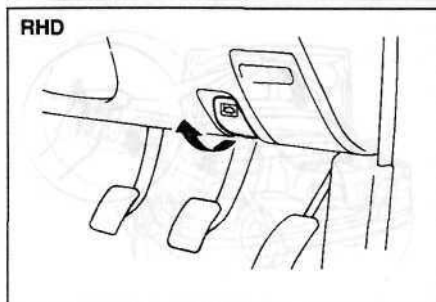

Поднимите капот, одновременно нажимая на предохранительную защелку.

Закрепите капот, вставив опорную штангу в его паз.

ПРИМЕЧАНИЕ

Открывайте капот только когда щетки находятся в исходном положении. В противном случае может быть повреждено лакокрасочное покрытие.

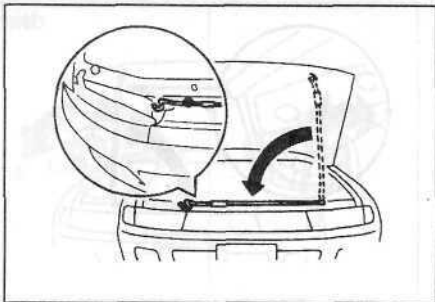

Закрытие

Уберите опорную штангу. Медленно опустите капот приблизительно до 30 см закрытого положения и отпустите его, чтобы он упал под собственным весом.

ПРИМЕЧАНИЕ

- (1) Если при этом капот не закрылся, отпустите его с несколько большей высоты.
- (2) Не нажимайте на капот руками, так как он может прогнуться.



ВНИМАНИЕ

Перед поездкой проверьте, надежно ли закрыт капот. Неплотно закрытый капот может внезапно открыться во время движения. Это очень опасно.

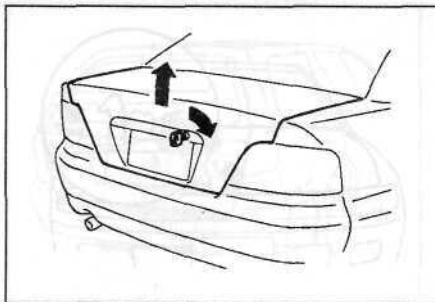

Крышка багажника

Операции, выполняемые снаружи

Чтобы отпереть багажник, вставьте ключ и поверните его.

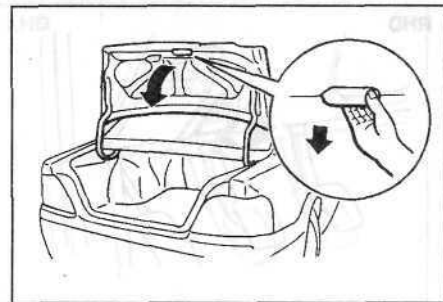

Чтобы закрыть багажник, возьмитесь за ручку, как показано на рисунке, потяните крышку вниз и слегка прижмите ее.

ПРИМЕЧАНИЕ

Крышку багажника нельзя открыть дополнительным ключом.

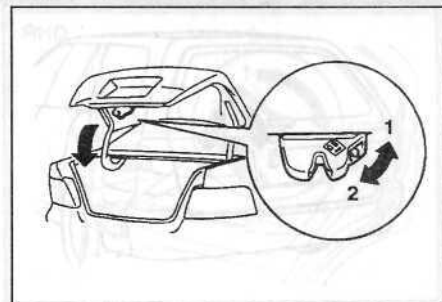
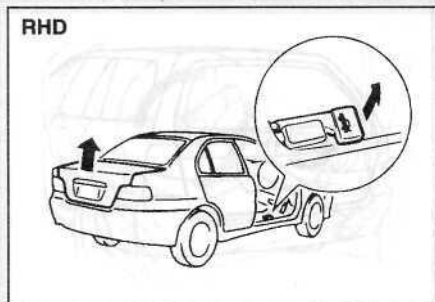
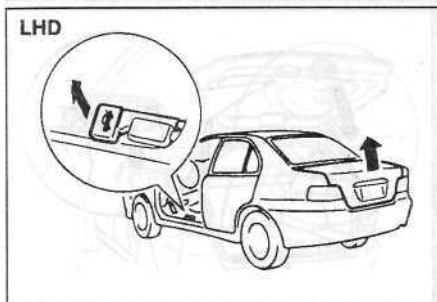

Операции, выполняемые изнутри

Чтобы открыть крышку багажника, потяните на себя рычаг, расположенный рядом с сиденьем водителя. Чтобы закрыть крышку багажника, возьмитесь за ручку, как показано на рисунке, потяните крышку вниз и слегка прижмите ее.

ПРИМЕЧАНИЕ

Лампа освещения багажного отделения загорается при открытой крышке багажника и гаснет, когда крышка закрыта.

Крышка багажника (Седан)

- 1 - Закрыта
- 2 - Открыта

Если крышка багажника закрыта и замок заперт, то ее нельзя открыть рычагом из салона; для открытия багажника используйте ключ.

ПРИМЕЧАНИЕ

Когда вы оставляете машину на стоянке, давайте дежурному только дополнительный ключ. Дополнительным ключом нельзя открыть вещевой ящик и багажник.

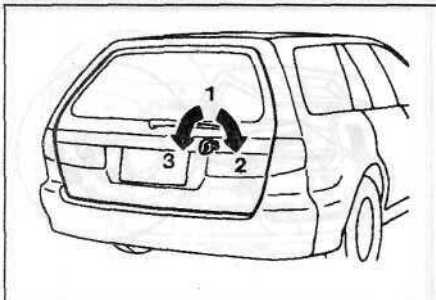

Задняя дверь (Универсал)

Операции, выполняемые снаружи

- 1 - Установка ключа
- 2 - Запирание
- 3 - Отпирание

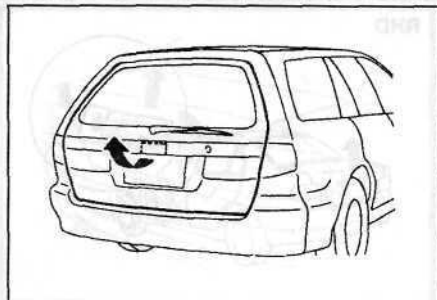

Чтобы открыть заднюю дверь, поверните ключ и потяните за рукоятку.

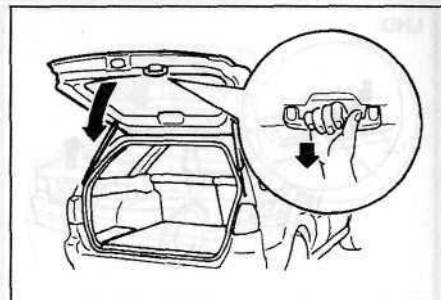

Чтобы закрыть заднюю дверь, возьмитесь за ручку, как показано на рисунке, потяните заднюю дверь вниз, слегка прижмите ее и поверните ключ, чтобы запереть замок.

ПРИМЕЧАНИЕ

- (1) На автомобилях с централизованной системой управления замками при запирании/отпирании передних дверей (водителя и пассажира) ключом также запирается/отпирается и задняя дверь.
- (2) Заднюю дверь нельзя открыть дополнительным ключом.

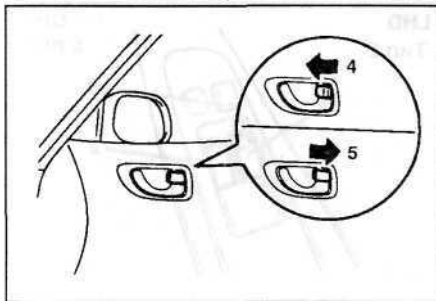

Операции, выполняемые изнутри

Задняя дверь может быть заперта или отперта с помощью внутренней кнопки блокировки (со стороны водителя), независимо от положения ключа зажигания.

4 - Запирание

5 - Отпирание

Если задняя дверь заперта или отперта с помощью внутренней кнопки блокировки (со стороны водителя), ее нельзя запереть или отпереть основным ключом.

ПРИМЕЧАНИЕ

(1) Многократное непрерывное запирание и отпирание может привести к срабатыванию встроенной цепи защиты центрального замка, которая выключит систему. В этом случае, прежде чем пользоваться внутренней кнопкой блокировки подождите примерно одну минуту.



(2) Лампа освещения багажного отделения загорается при открытой крышке и гаснет, когда крышка закрыта.

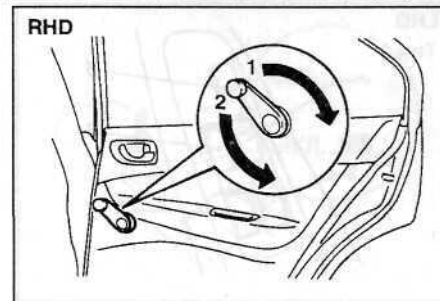

Ручной стеклоподъемник задних дверей

1 - Закрытие

2 - Открытие

ЗАМКИ

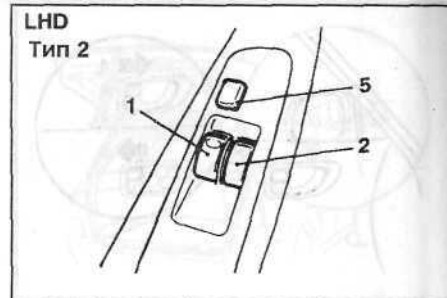
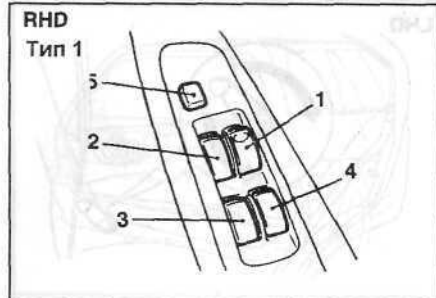
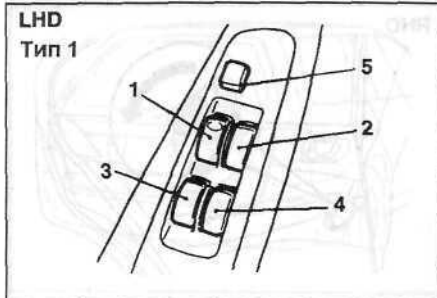

Электрические стеклоподъемники

Электрические стеклоподъемники работают только когда ключ зажигания установлен в положение "ON".

Каждое окно открывается или закрывается при нажатии соответствующего выключателя.

- 1 - Окно двери водителя
- 2 - Окно двери переднего пассажира
- 3 - Окно левой задней двери
- 4 - Окно правой задней двери
- 5 - Кнопка блокировки



ПРЕДУПРЕЖДЕНИЕ

- (1) Перед включением стеклоподъемника убедитесь в том, что стекло ничего не зажмет (голову, руку, пальцы и т.п.)
- (2) Никогда не оставляйте автомобиль, не вынув ключа.
- (3) Никогда не оставляйте в автомобиле ребенка (или другого человека, который может неправильно воспользоваться органами управления электрическими стеклоподъемниками) без присмотра.

Выключатели для водителя

Выключатели для водителя используются для управления всеми стеклоподъемниками. Соответствующий выключатель позволяет открыть или закрыть любое окно.

Для открытия окна нажмите на выключатель вниз, а для закрытия окна нажмите выключатель вверх.

Если выключатель поднят/опущен до упора, стекла автоматически полностью откроются/закроются.

Если вы хотите остановить стекло в промежуточном положении, нажимайте на выключатель слегка.

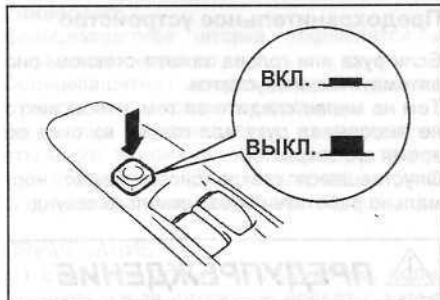
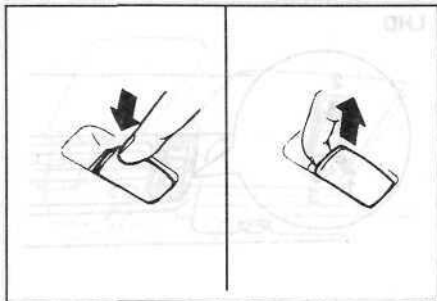
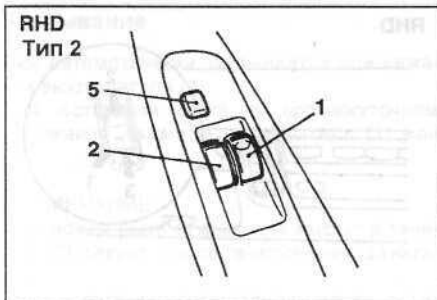

Выключатели для пассажиров

Выключатели для пассажиров используют для управления стеклоподъемником соответствующей двери.

Для открытия окна нажмите на выключатель вниз, для закрытия окна нажмите на выключатель вверх.

ПРИМЕЧАНИЕ

На автомобилях с электрическими стеклоподъемниками на передних и задних дверях (Тип 1) окна могут быть открыты или закрыты в течение 30 секунд после выключения зажигания.

Если в течение этого периода дверь водителя была открыта, окно можно закрыть или открыть в течение дополнительных 30 секунд.

Однако как только дверь водителя закрыта, система управления стеклоподъемниками отключается.

Кнопка блокировки

Если эта кнопка нажата, пассажиры не могут открывать или закрывать окна своими выключателями.

Для выключения блокировки еще раз нажмите эту кнопку.

ПРИМЕЧАНИЕ

Выключатели водителя используются для открытия или закрытия любого окна.



ПРЕДУПРЕЖДЕНИЕ

Ребенок, при неумелом обращении с выключателями, может зажать стеклом руку или голову. Если в автомобиле во время движения находится ребенок, нажмите кнопку блокировки для отключения выключателей пассажиров.

Предохранительное устройство

Если рука или голова зажата стеклом, оно автоматически опустится.

Тем не менее следите за тем, чтобы никто не высовывал руку или голову из окна во время его закрытия.

Опустившееся стекло снова начнет нормально работать через несколько секунд.



ПРЕДУПРЕЖДЕНИЕ

Предохранительное устройство отключается немного раньше, чем стекло полностью закроется. Это необходимо для плотного закрытия окна. Поэтому будьте особенно осторожны, чтобы не зажать стеклом пальцы.

ПРИМЕЧАНИЕ

Частое включение стеклоподъемником при выключенном двигателе приведет к разрядке аккумулятора. Пользуйтесь выключателями стеклоподъемником пока двигатель работает.

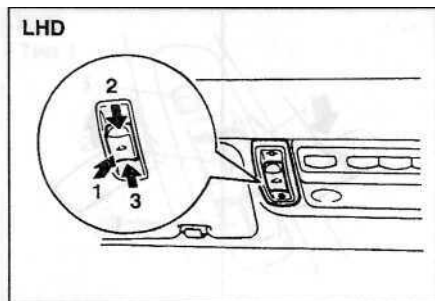

Люк*

Управление люком возможно только когда ключ зажигания установлен в положение "ON".

Приоткрывание

При нажатии выключателя (1) задняя кромка люка приподнимается для вентиляции примерно на 30 мм.

ПРИМЕЧАНИЕ

Прежде чем приоткрывать люк, полностью откройте солнцезащитную шторку. Иначе не получится хорошей вентиляции.

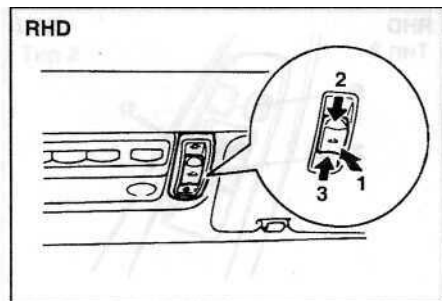

Прикрывание

(Нажмите выключатель (2)).

Открывание

Седан

Люк автоматически полностью открывается при нажатии выключателя (3).

Для остановки люка в промежуточном положении нажмите выключатель (1) или (2).

Универсал

Нажмите выключатель (3) и люк остановится в нескольких сантиметрах от полностью открытого положения.

Нажмите выключатель (3) еще раз и люк откроется полностью.

Закрывание

Люк автоматически закрывается при нажатии выключателя (2).

Для остановки люка в промежуточном положении нажмите выключатель (1) или (2).

ПРИМЕЧАНИЕ

Люк может быть открыт или закрыт в течение 30 секунд после выключения зажигания.

Если в течение этого периода дверь водителя была открыта, люк можно закрыть или открыть в течение дополнительных 30 секунд.

Однако как только дверь водителя закрыта, система управления люком отключается.

Предохранительное устройство

Если рука или голова зажата закрывающимся люком, он автоматически откроется. Тем не менее следите за тем, чтобы никто не высовывал руку или голову через люк во время его открытия или закрытия.

Открытый люк снова начнет нормально работать через несколько секунд.

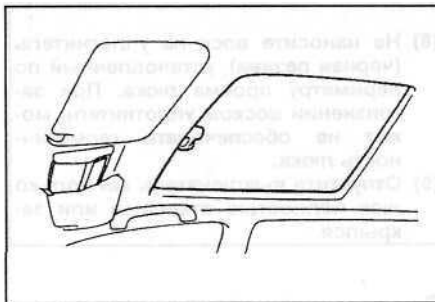

Солнцезащитная шторка

Седан

Солнцезащитная шторка открывается и закрывается вручную.

Солнцезащитная шторка работает вместе с люком только когда люк открыт.

ПРИМЕЧАНИЕ

- (1) Перед закрытием солнцезащитной шторки прикройте люк.
- (2) Солнцезащитную шторку нельзя закрыть, если люк открыт. Не пытайтесь закрывать шторку при открытом люке.

Универсал

Солнцезащитная шторка открывается и закрывается вручную.

Солнцезащитная шторка работает вместе с люком только когда люк открыт.

Когда люк перемещается из полностью открытого положения в полностью закрытое положение, солнцезащитная шторка, сцепленная с ним, также закрывается.

ПРИМЕЧАНИЕ

- (1) Если люк открыт не полностью, солнцезащитная шторка не войдет с ним в зацепление и не будет закрыта. Поэтому для закрытия шторки вместе с люком сначала откройте люк полностью.
- (2) Перед закрытием солнцезащитной шторки прикройте люк.
- (3) Солнцезащитную шторку нельзя закрыть, если люк открыт. Не пытайтесь закрывать шторку при открытом люке.



ВНИМАНИЕ

Не пытайтесь закрывать шторку при открытом люке.



ПРЕДУПРЕЖДЕНИЕ

Предохранительное устройство отключается немного раньше, чем люк полностью закроется. Это необходимо для плотного закрытия люка. Поэтому будьте особенно осторожны, чтобы не зажать люком пальцы.



ПРЕДУПРЕЖДЕНИЕ

- (1) Не высовывайте голову, руки и т.п. через проем люка во время движения автомобиля.
- (2) Оставляя автомобиль без присмотра, не забудьте закрыть люк и вынуть ключ из замка зажигания.
- (3) Не оставляйте в автомобиле ребенка (или другого человека, который не знает, как безопасно обращаться с органами управления люком) без присмотра.
- (4) Перед включением люка убедитесь в том, что он ничего не зажмет (голову, руки, пальцы и т.п.).
- (5) После мойки автомобиля или после дождя прежде чем открывать люк протрите его насухо.
- (6) Не пытайтесь включать люк, если он примерз (после снегопада или при сильном морозе).
- (7) Не садитесь и не кладите тяжелые предметы на люк или край проема люка.
Не прикладывайте никаких усилий, которые могут повредить люк.

- (8) Не наносите воск на уплотнитель (черная резина), установленный по периметру проема люка. При загрязнении воском уплотнитель может не обеспечивать герметичность люка.
- (9) Отпустите выключатель как только люк полностью открылся или закрылся.

Противоугонная система

Противоугонная система предназначена для защиты от несанкционированного проникновения в автомобиль. Система работает в трех режимах: первый представляет собой операцию "включения", второй - режим "тревоги" и третий - "отключение". При срабатывании система подает звуковой сигнал.

Прежде чем оставить автомобиль, включите противоугонную систему

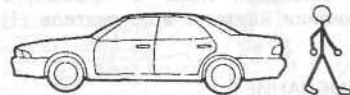

Режим включения

Поставьте автомобиль на стоянку и выключите двигатель. Включите систему, как описано ниже.

- (1) Выньте ключ из замка зажигания.
- (2) Убедитесь в том, что все двери, а также капот и багажник (Седан) закрыты.
- (3) Заприте дверь водителя, дверь пассажира или заднюю дверь (Универсал) ключом или с помощью пульта дистанционного управления.

ПРИМЕЧАНИЕ

На автомобиле типа Универсал задняя дверь может быть заперта одновременно при запирании ключом или с помощью пульта дистанционного управления одной из передних дверей (водителя или пассажира).

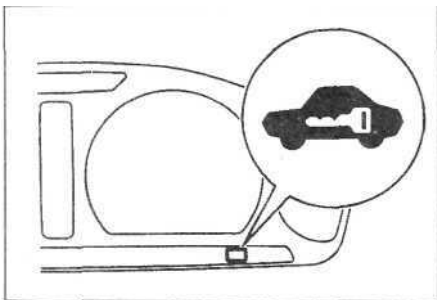

После выполнения указанных выше операций индикатор противоугонной системы (расположенный в комбинации приборов) будет гореть в течение примерно 20 секунд, после чего погаснет, показывая, что система включена.

ПРИМЕЧАНИЕ

- (1) Система будет отключена если в период включения индикатора дверь водителя, дверь пассажира или задняя дверь (Универсал) не будут заперты.
- (2) Капот и багажник (Седан) могут быть защищены от несанкционированного проникновения даже если они были закрыты после того, как для включения противоугонной системы с помощью ключа или пульта дистанционного управления были заперты дверь водителя, дверь пассажира или задняя дверь (Универсал).
- (3) Система включится, даже если не все двери, включая заднюю дверь (Универсал), заперты.

- (4) Система не включится, если не все двери или задняя дверь (Универсал) полностью закрыты. В этом случае включите систему повторно, как описано выше.
- (5) Багажник (Седан) даже после включения противоугонной системы может быть открыт ключом без срабатывания или выключения системы. При закрытии багажника система будет снова включена.
- (6) Система будет включена даже если капот или багажник (Седан) открыты, но после включения системы закройте капот и багажник (Седан).

Звуковой сигнал

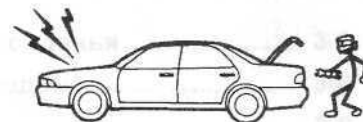

Режим тревоги

Если автомобиль припаркован и противоугонная система включена, то сигнал тревоги включается в следующих случаях.

- (1) Передняя дверь, дверь заднего пассажира или задняя дверь (Универсал) открыты без использования ключа или пульта дистанционного управления.
- (2) Багажник (Седан) открыт без использования ключа.
- (3) Капот открыт снаружи или с помощью рычага из салона.

Типы сигналов тревоги

При возникновении любого из перечисленных выше условий, сигнал тревоги включается следующим образом.

В течение 30 секунд будет прерывисто включаться звуковой сигнал.

Отключите сигнализацию ключом



ПРИМЕЧАНИЕ

Сигнал тревоги будет включен в течение 30 секунд; после чего сигнал будет автоматически выключен для экономии энергии аккумулятора.

Выключение сигнала тревоги

Сигнал тревоги можно выключить следующим образом.

- (1) Поворотом ключа [дверь водителя, дверь пассажира, багажник (Седан) или задняя дверь (Универсал)] в любом направлении (отпирание или запирание).
- (2) При отпирании или запирании дверей или задней двери (Универсал) с помощью пульта дистанционного управления.

Режимотключения

Противоугонная система будет отключена при выполнении любой из перечисленных ниже операций.

- (1) Дверь водителя, дверь пассажира или задняя дверь (Универсал) отперта ключом или с помощью пульта дистанционного управления.
- (2) ключ зажигания установлен в положение "ACC" или "ON".

ПРИМЕЧАНИЕ

После отключения системы ее можно включить только выполнив процедуру включения.

Проверка противоугонной системы

Проверьте систему, выполнив следующую процедуру:

1. Откройте окно водителя.
2. Включите систему.
3. Убедитесь в том, что индикатор противоугонной системы горит в течение примерно 20 секунд и гаснет; система включена.
4. Проверьте срабатывание системы с включением прерывистого звукового сигнала при открытии капота или багажника (Седан) с помощью рычага из салона.
5. Отключите систему, открыв дверь водителя, дверь пассажира или заднюю дверь (Универсал) ключом или с помощью пульта дистанционного управления.