

Предисловие

Благодарим Вас за то, что в качестве своей новой машины Вы выбрали автомобиль МИЦУБИСИ. Настоящее Руководство для владельца поможет Вам лучше понять и полностью использовать многочисленные достоинства этого автомобиля.

Руководство содержит информацию о том, как следует эксплуатировать и обслуживать Ваш автомобиль, чтобы его вождение доставляло Вам удовольствие.

МИЦУБИСИ МОТОРС КОРПОРЕЙШН оставляет за собой право вносить изменения в конструкцию и технические данные этого автомобиля и дополнять или улучшать его, не распространяя эти новшества на ранее выпущенные автомобили. Водитель должен строго соблюдать все действующие законы и правила, касающиеся автотранспорта.

Данное Руководство составлено с учетом таких законов и правил, однако их последующие изменения могут привести к тому, что какие-то положения этого Руководства не будут им соответствовать.

Пожалуйста, сохраните данное руководство для владельца в этом автомобиле при продаже. Следующий владелец будет благодарен Вам за информацию, содержащуюся в данном руководстве.

В тексте данного Руководства встречаются слова "ПРЕДУПРЕЖДЕНИЕ" и "ВНИМАНИЕ", служащие для напоминания о необходимости соблюдать особую осторожность. Несоблюдение следующих за ними указаний может привести к травмированию людей или повреждению Вашего автомобиля



ПРЕДУПРЕЖДЕНИЕ

Указывает на большую вероятность тяжелого травмирования себя или других людей, если не соблюдать данные инструкции.



ВНИМАНИЕ

Означает рискованную или опасную практику, которая может привести к легкому травмированию себя или других или к повреждению каких-то объектов.

Вы встретите еще одно важное обозначение:

ПРИМЕЧАНИЕ: предоставит Вам полезную информацию.

Использованные в этом Руководстве сокращения означают:

LHD: левостороннее управление

RHD: правостороннее управление



Содержание

<i>Общие сведения</i>	
<i>Замки</i>	
<i>Сиденья и ремни безопасности</i>	
<i>Контрольно-измерительные приборы и органы управления</i>	
<i>Запуск двигателя и вождение</i>	
<i>Создание комфортных условий в салоне</i>	
<i>Уход за автомобилем</i>	
<i>Действия при аварии</i>	
<i>Техническое обслуживание</i>	
<i>Технические характеристики</i>	

Обзор - Контрольно-измерительные приборы и органы управления

- 1 - Держатель монет
- 2 - Регулятор положения головных фар → с.4-12
- 3 - Выключатель системы контроля тяги* → с.5-33
- 4 - Комбинированный переключатель (головные фары, указатели поворотов, и т.п.) → с.4-10
- 5 - Ручка дистанционного электрического управления наружными зеркалами заднего вида* → с.5-26
- 6 - Выключатель передних*/задних противотуманных фар → с.4-21, 4-22
- 7 - Замок зажигания → с.5-8
- 8 - Реостат (регулятор яркости освещения приборов) → с.4-22
- 9 - Подушка безопасности водителя → с.3-15
- 10 - Контрольно-измерительные приборы → с.4-2
- 11 - Переключатель стеклоочистителя и омывателя лобового стекла → с.4-14
Переключатель омывателя головных фар → с.4-13
- 12 - Цифровые часы → с.6-32
- 13 - Выключатель аварийной сигнализации → с.4-19
- 14 - Отопитель/Кондиционер воздуха → с.6-17
- 15 - Подушка безопасности переднего пассажира → с.3-15
- 16 - Stereo магнитола → с.6-2
- 17 - Отделение для солнцезащитных очков
- 18 - Прикуриватель → с.6-30
- 19 - Пепельница (для передних сидений) → с.6-31
- 20 - Рычаг переключения передач или рычаг управления автоматической коробкой передач → с.5-13, 5-15
- 21 - Переключатель режима автоматической коробки передач (только автоматич. коробка) → с. 5-17
- 22 - Выключатель обогрева сидений → с.3-10
- 23 - Круиз-контроль* - главный выключатель → с.5-27
- 24 - Круиз-контроль*
- переключатель выбора скорости → с.5-27

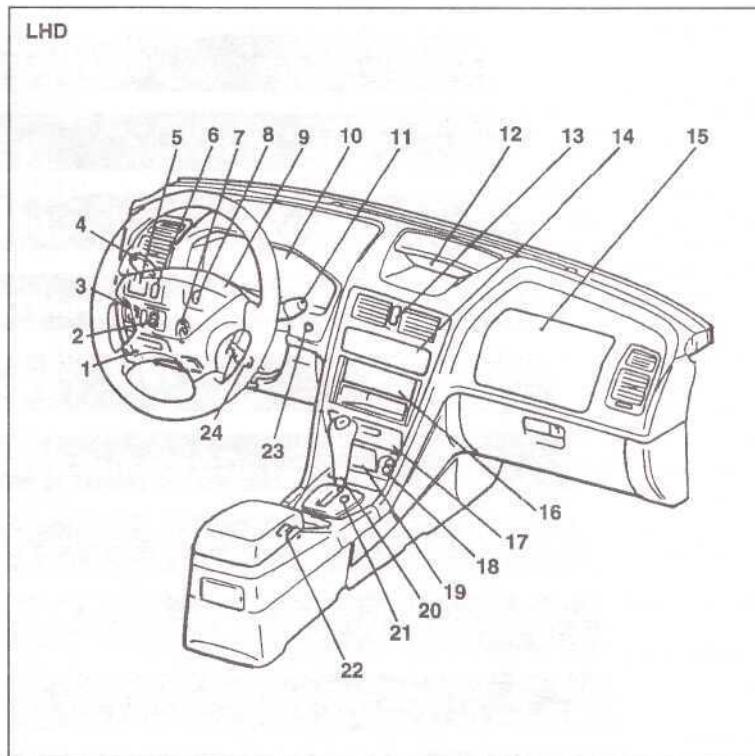

Контрольно-измерительные приборы и органы управления

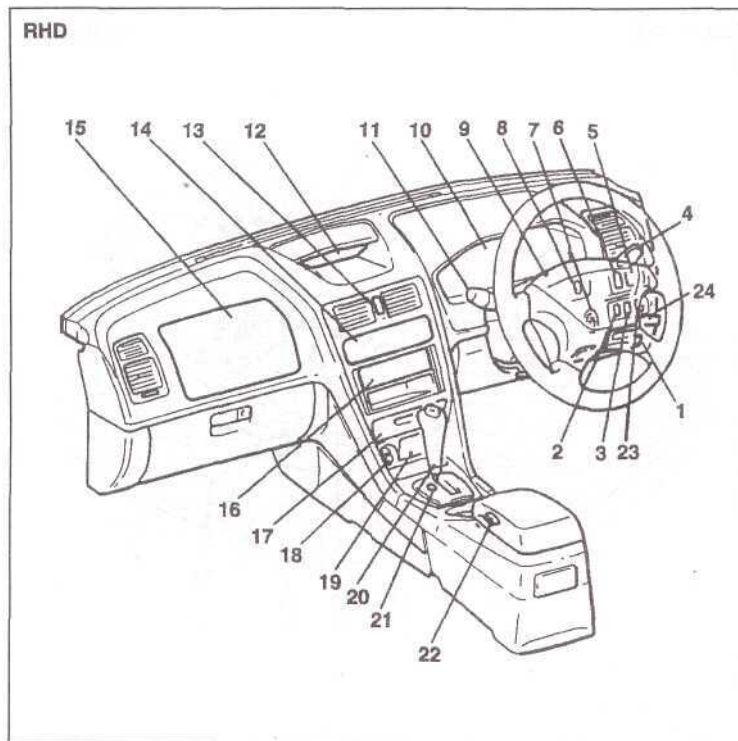

- 1 - Держатель монет
- 2 - Регулятор положения головных фар → с.4-12
- 3 - Выключатель системы контроля тяга* → с.5-31
- 4 - Комбинированный переключатель (головные фары, указатели поворотов, и т.п.) → с.4-10
- 5 - Ручка дистанционного электрического управления наружными зеркалами заднего вида* → с.5-26
- 6 - Выключатель передних*/задних противотуманных фар → с.4-21, 4-22
- 7 - Замок зажигания → с.5-8
- 8 - Реостат (регулятор яркости освещения приборов) → с.4-22
- 9 - Подушка безопасности водителя → с.3-15
- 10 - Контрольно-измерительные приборы → с.4-2
- 11 - Переключатель стеклоочистителя и омывателя лобового стекла → с.4-14
Переключатель омывателя головных фар → с.4-13
- 12 - Цифровые часы → с.6-32
- 13 - Выключатель аварийной сигнализации → с.4-19
- 14 - Отопитель/Кондиционер воздуха* → с.6-17
- 15 - Подушка безопасности переднего пассажира* → с.3-15
- 16 - Stereo магнитола* → с.6-2
- 17 - Отделение для солнцезащитных очков
- 18 - Прикуриватель → с.6-30
- 19 - Пепельница (для передних сидений) → с.6-31
- 20 - Рычаг переключения передач или рычаг управления автоматической коробкой передач → с.5-13, 5-15
- 21 - Переключатель режима автоматической коробки передач (только автоматич. коробка) → с.5-17
- 22 - Выключатель обогрева сидений → с.3-10
- 23 - Круиз-контроль* - главный выключатель → с.5-27
- 24 - Круиз-контроль*
- переключатель выбора скорости → с.5-27

Примечание по установленному оборудованию
Дополнительное оборудование, обозначенное ¹⁸ и ²³,
может быть разным в зависимости от страны продажи
или от исполнения; смотрите торговый каталог.

Интерьер

- 1 - Задняя лампа персонального освещения* → с.4-24
- 2 - Выключатель электрического стеклоподъемника* → с.2-14
- 3 - Ремень безопасности → с.3-10
- 4 - Солнцезащитный козырек → с.6-29
- 5 - Люк* → с.2-16
- 6 - Лампа освещения салона → с.4-23
- 7 - Внутреннее зеркало заднего вида → с.5-25
- 8 - Косметическое зеркало → с.6-30
- 9 - Вещевой ящик → с.6-34
- 10 - Сиденье → с.3-2
- 11 - Подстаканник (для передних сидений) → с.6-36
- 12 - Короб центральной консоли → с.6-35
Подстаканник (для задних сидений) → с.6-36
- 13 - Пепельница (для задних сидений) → с.6-32
- 14 - Подлокотник → с.3-9

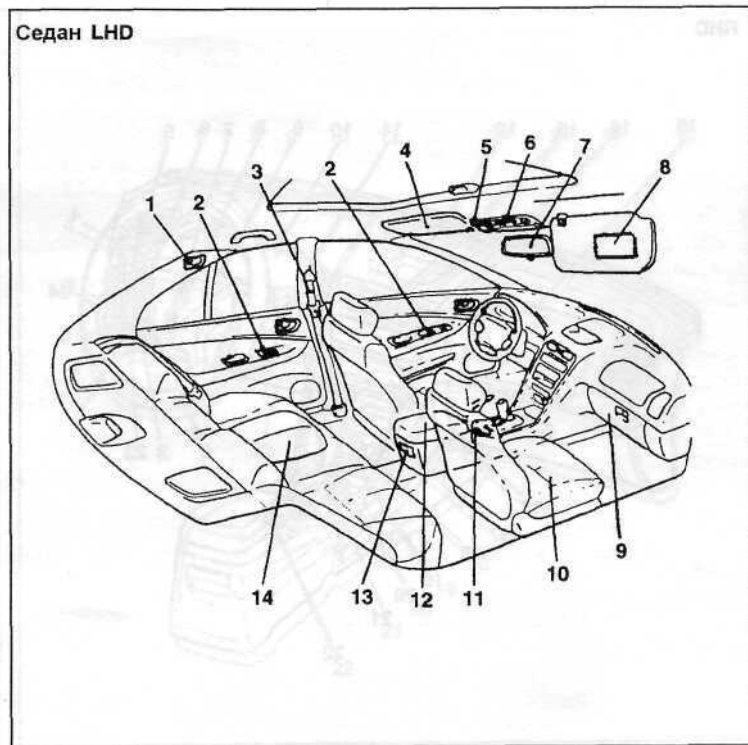

Интерьер

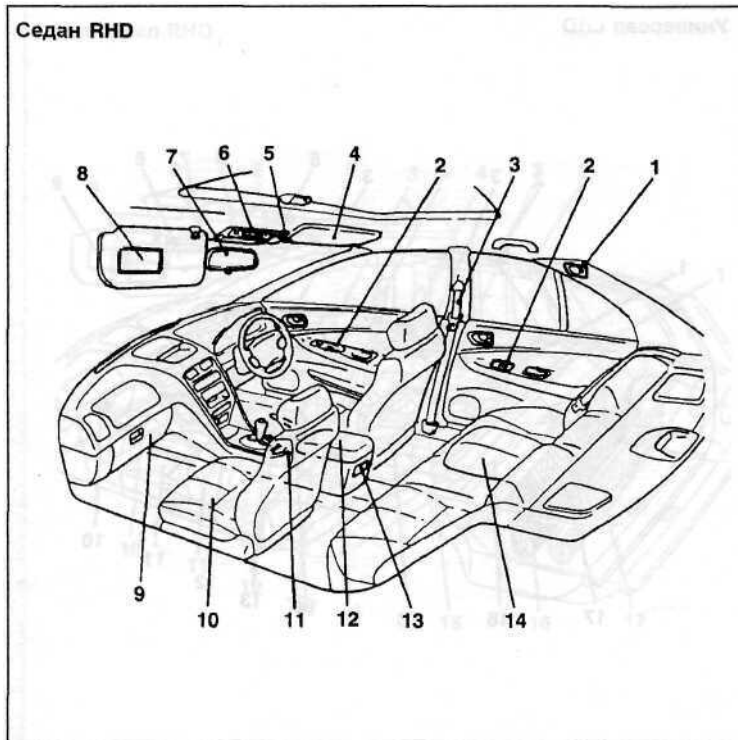

- 1 - Задняя лампа персонального освещения* → с.4-24
- 2 - Выключатель электрического стеклоподъемника* → с.2-14
- 3 - Ремень безопасности → с.3-10
- 4 - Солнцезащитный козырек → с.6-29
- 5 - Люк* → с.2-16
- 6 - Лампа освещения салона → с.4-23
- 7 - Внутреннее зеркало заднего вида → с.5-25
- 8 - Косметическое зеркало → с.6-30
- 9 - Вещевой ящик → с.6-34
- 10 - Сиденье → с.3-2
- 11 - Подстаканник (для передних сидений) → с.6-36
- 12 - Короб центральной консоли → с.6-35
Подстаканник (для задних сидений) → с.6-36
- 13 - Пепельница (для задних сидений) → с.6-32
- 14 - Подлокотник → с.3-9

Интерьер

- 1 - Заднее сиденье → с. 3-8
- 2 - Задняя лампа персонального освещения → с. 4-24
- 3 - Выключатель электрического стеклоподъемника* → с. 2-14
- 4 - Ремень безопасности → с. 3-10
- 5 - Солнцезащитный козырек → с. 6-29
- 6 - Люк* → с. 2-16
- 7 - Лампа освещения салона → с. 4-23
- 8 - Внутреннее зеркало заднего вида → с. 5-25
- 9 - Косметическое зеркало → с. 6-30
- 10 - Вещевой ящик → с. 6-34
- 11 - Переднее сиденье → с. 3-2
- 12 - Подстаканник (для передних сидений) → с. 6-36
- 13 - Короб центральной консоли → с. 6-35
- 14 - Подстаканник (для задних сидений) → с. 6-36
- 15 - Пепельница (для задних сидений) → с. 6-32
- 16 - Подлокотник → с. 3-9
- 17 - Крышка багажного отделения → с. 6-36
- 18 - Грузовая сетка → с. 6-38

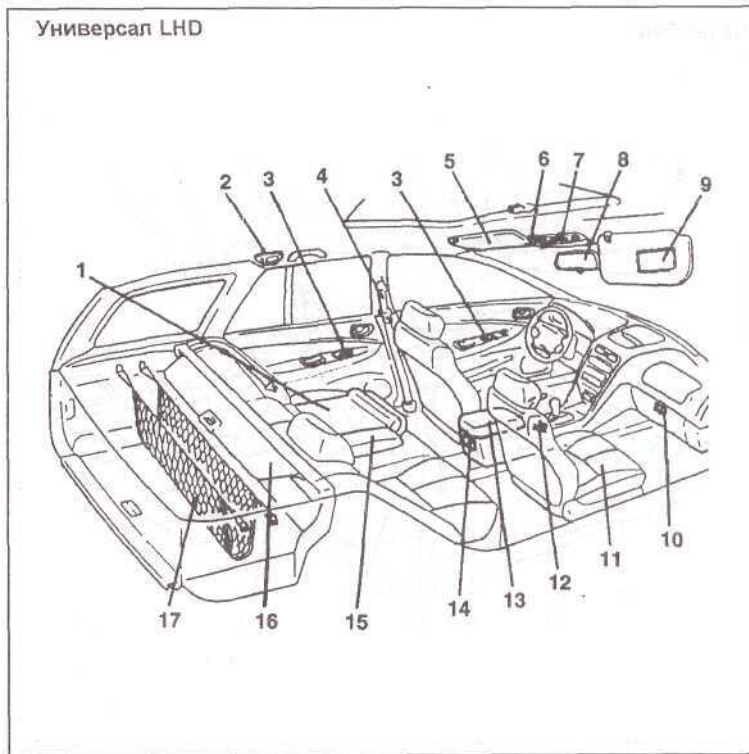

Интерьер

Универсал RHD

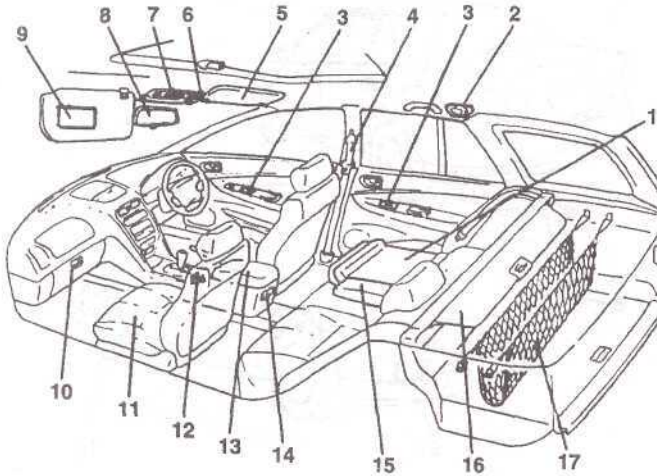

- 1 - Заднее сиденье → с. 3-8
- 2 - Задняя лампа персонального освещения → с. 4-24
- 3 - Выключатель электрического стеклоподъемника* → с. 2-14
- 4 - Ремень безопасности → с. 3-10
- 5 - Солнцезащитный козырек → с. 6-29
- 6 - Люк* → с. 2-16
- 7 - Лампа освещения салона → с. 4-23
- 8 - Внутреннее зеркало заднего вида → с. 5-25
- 9 - Косметическое зеркало → с. 6-30
- 10 - Вещевой ящик → с. 6-34
- 11 - Переднее сиденье → с. 3-2
- 12 - Подстаканник (для передних сидений) → с. 6-36
- 13 - Короб центральной консоли → с. 6-35
- 14 - Пепельница (для задних сидений) → с. 6-32
- 15 - Подлокотник → с. 3-9
- 16 - Крышка багажного отделения → с. 6-36
- 17 - Грузовая сетка → с. 6-38

Внешний вид

- 1 - Крышка багажника → с. 2-10
- 2 - Заливная горловина топливного бака → с. 5-3
- 3 - Люк* → с. 2-16
- 4 - Электрический стеклоподъемник* → с. 2-14
- 5 - Наружные зеркала заднего вида → с. 5-26
- 6 - Отсек двигателя → с. 10-9
- 7 - Головные фары → с. 4-10
- 8 - Передние противотуманные фары* → с. 4-21
- 9 - Замки → с. 2-3
- 10 - Давление в шинах → с. 9-11
 - Смена шин → с. 8-10
 - Порядок перестановки шин → с. 9-12
 - Колесные цепи → с. 9-13

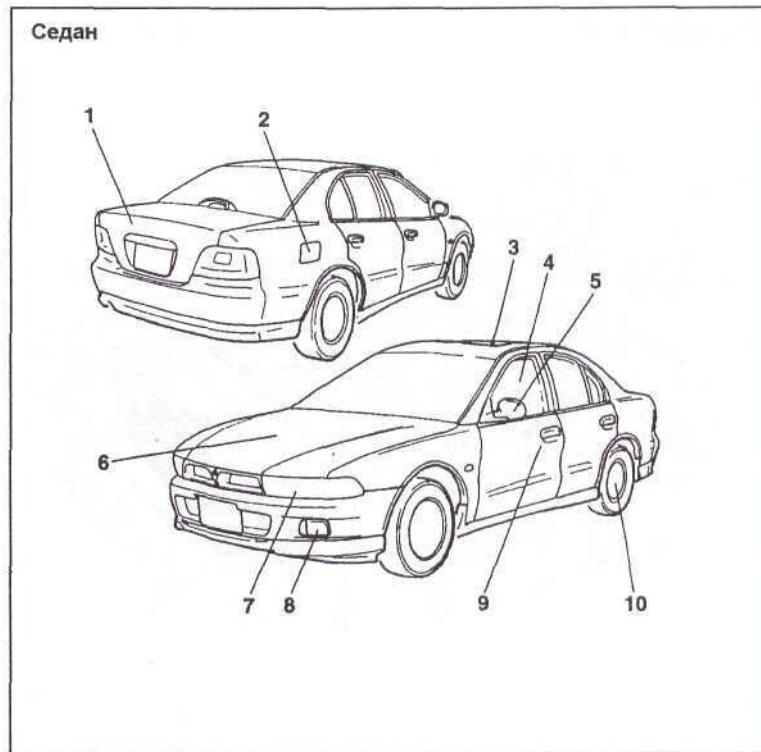

Внешний вид

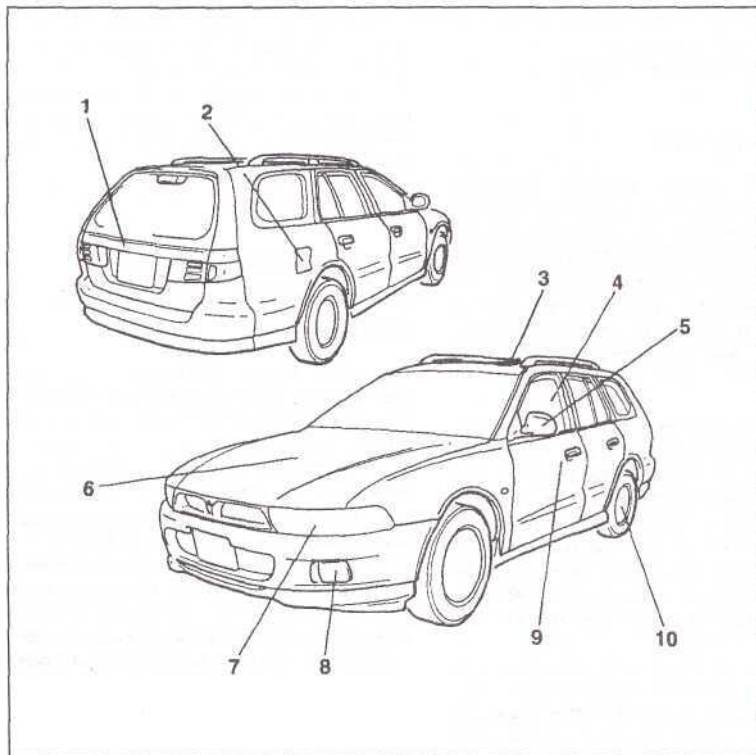

- 1 - Задняя дверь → с. 2-12
 - 2 - Заливная горловина топливного бака → с. 5-3
 - 3 - Люк* → с. 2-16
 - 4 - Электрический стеклоподъемник* → с. 2-14
 - 5 - Наружные зеркала заднего вида → с. 5-26
 - 6 - Отсек двигателя → с. 10-9
 - 7 - Головные фары → с. 4-10
 - 8 - Передние противотуманные фары* → с. 4-21
 - 9 - Замки → с. 2-3
 - 10 - Давление в шинах → с. 9-11
- Смена шин → с. 8-10
Порядок перестановки шин → с. 9-12
Колесные цепи → с. 9-13

ОБЩАЯ ИНФОРМАЦИЯ

Установка дополнительного оборудования

Перед установкой дополнительного оборудования проконсультируйтесь у официального дилера МИЦУБИСИ.

- (1) Установку принадлежностей, дополнительного оборудования и т.п. следует выполнять в соответствии с законами вашей страны, а также согласно указаниям и предостережениям, содержащимся в сопроводительных документах на автомобиль. На ваш автомобиль следует устанавливать только оборудование, одобренное компанией МИЦУБИСИ.
- (2) Неправильная установка электрических устройств может вызвать пожар, по этому изучите раздел Модификация/Изменение электрической или топливной системы данного руководства.
- (3) При использовании внутри автомобиля систем связи, таких как сотовый телефон или радиостанция, необходимо установить отдельную наружную антенну. Использование только одной внутренней антенны для сотового телефона или радиостанции может создавать помехи работе электросистемы автомобиля и снижать безопасность его эксплуатации.
- (4) Нельзя использовать шины и колесные диски, не соответствующие техническим данным автомобиля. Информация о размерах колес и шин изложена в разделе "Технические данные".

(5) Не забудьте прочитать руководство перед первой поездкой, а также прежде чем устанавливать дополнительные элементы и устройства или выполнять другую модификацию автомобиля.

Важные замечания!

Поскольку на рынке имеется большое количество устройств и запчастей различных производителей, не только компания МИЦУБИСИ МОТОРС КОРПОРАЙШН, но также и ее уполномоченные дилеры, не имеют возможности проверять, влияет ли установка этих деталей на безопасность эксплуатации вашего автомобиля МИЦУБИСИ.

Даже если эти детали официально одобрены, например, "разрешением генерального оператора" (экспертиза детали) или путем изготовления детали официально утвержденным методом, или специальным разрешением оператора (например, TÜV), выданным после установки такой детали, это не может гарантировать, что безопасность вождения вашего автомобиля не ухудшилась.

Имейте также в виду, что эксперты или официальные лица по существу не отвечают за качество деталей. Оптимальная безопасность может быть обеспечена только в том случае, если детали (оригинальные запчасти или принадлежностей МИЦУБИСИ) рекомендованы и выпущены уполномоченным дилером МИЦУ

БИСИ, и установлены также установлены уполномоченным дилером МИЦУБИСИ. То же самое относится к модификации автомобиля МИЦУБИСИ с изменением технических данных. Для вашей собственной безопасности вы должны модифицировать автомобиль только в соответствии с рекомендациями уполномоченного дилера МИЦУБИСИ.

Модификация/Изменение электрической и топливной системы

Компания МИЦУБИСИ всегда предлагает безопасные и качественные автомобили. Для поддержания безопасности и качества важно, чтобы все детали, которые могут быть установлены на автомобиль, или возможные модификации электрической или топливной системы соответствовали указаниям компании МИЦУБИСИ. Проконсультируйтесь у уполномоченного дилера МИЦУБИСИ относительно возможных модификаций, поскольку неправильная установка деталей электрической или топливной системы может вызвать пожар.

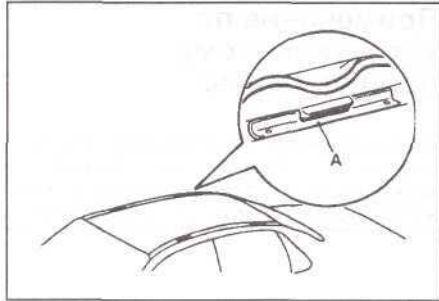

Водосточный желоб крыши (Седан)

При установке багажника на крышу используйте кронштейны (А).

ПРИМЕЧАНИЕ

- (1) Используйте оригинальный багажник производства МИЦУБИСИ, поскольку используемые кронштейны имеют специальную форму. Подробнее проконсультируйтесь у уполномоченного дилера МИЦУБИСИ.
- (2) Грузоподъемность багажника, устанавливаемого на крышку, указана на стр. 10-7.

Оригинальные запчасти

Не пользуйтесь суррогатами. Компания МИЦУБИСИ проделала огромную работу, чтобы создать для вас автомобиль, изготовленный с высочайшим мастерством и обладающий высоким качеством и надежностью. Не снижайте это качество и надежность использованием суррогатов.

Всегда используйте оригинальные детали МИЦУБИСИ, спроектированные и изготовленные с таким расчетом, чтобы ваш автомобиль сохранял свои высокие эксплуатационные качества. При использовании суррогатных деталей работа агрегатов автомобиля может стать менее эффективной. Применение запасных частей других производителей может лишить вас права на гарантийное обслуживание. Компания МИЦУБИСИ не отвечает за неисправность вашего автомобиля, которая, возможно, была вызвана применением суррогатных запчастей, даже в исключительных случаях, когда детали других производителей были официально разрешены к применению. У дилера МИЦУБИСИ вы можете получить консультацию, а установка оригинальных деталей будет выполнена профессионально. Оригинальные запасные части МИЦУБИСИ, которые можно приобрести у всех уполномоченных дилеров МИЦУБИСИ, имеют фирменный знак, изображенный ниже.



Инструкция по безопасному обращению с отработанным моторным маслом

ПРЕДУПРЕЖДЕНИЕ

- (1) Длительный и многократный контакт с моторным маслом может вызвать серьезное заболевание кожи, включая дерматит и рак.
- (2) По возможности не допускайте попадания масла на кожу, а в случае контакта тщательно промойте кожу.
- (3) Держите масло в недоступных для детей местах.

Защита окружающей среды

Загрязнение водостоков, водоемов и почвы запрещено законом. Для слива отработанного масла и утилизации масляных фильтров пользуйтесь устройствами, специально предназначенными для сбора отходов в общественных местах и гаражах. При любых сомнениях свяжитесь с местной администрацией для получения совета по утилизации этих отходов.

ОБЩАЯ ИНФОРМАЦИЯ

Вождение автомобиля и алкоголь

Вождение автомобиля в нетрезвом состоянии - одна из наиболее частых причин дорожно-транспортных происшествий. Ваша способность управлять автомобилем может быть серьезно нарушена даже если уровень алкоголя в крови ниже официально разрешенного минимума. Если вы выпили, не садитесь за руль. Пусть вас отвезет трезвый водитель, вызовите такси, приятеля или воспользуйтесь общественным транспортом.



ПРЕДУПРЕЖДЕНИЕ

Вождение в нетрезвом состоянии может привести к дорожно-транспортному происшествию. Ваши ощущения становятся менее острыми, рефлексы затормаживаются, а рассудительность слабеет.

НИКОГДА НЕ УПРАВЛЯЙТЕ АВТОМОБИЛЕМ В НЕТРЕЗВОМ СОСТОЯНИИ.

Техника безопасного вождения

Безопасность вождения и защита от травм не могут быть полностью гарантированы. Тем не менее мы рекомендуем обращать особое внимание на следующее:

- (1) Перед троганьем с места убедитесь в том, что и вы и пассажиры пристегнули ремни безопасности.
- (2) Не оставляйте автомобиль без присмотра со вставленным в замок зажигания ключом, когда в салоне находятся дети. Дети могут играть с органами управления автомобилем, что приведет к несчастному случаю.
- (3) Убедитесь в том, что грудные и маленькие дети должным образом зафиксированы согласно нормам и максимально защищены от травм в случае аварии.
- (4) Если вы остановились для короткого сна, выключайте двигатель. При включенном двигателе может произойти случайное троганье с места при неконтролируемом перемещении рычага переключения передач (селектора автоматической трансмиссии) или нажатии педали газа. Если вы непроизвольно будете удерживать педаль газа нажатой, двигатель, система выпуска и т.п. могут перегреться и вызвать пожар. При плохой вентиляции есть опасность отравления выхлопными газами.

Примечание по установленному оборудованию

Дополнительное оборудование, обозначенное "11311", может быть разным в зависимости от страны продажи или от исполнения; смотрите торговый каталог